

Nolte Möbel GmbH & Co. KG
Konrad-Nolte-Str. 20
76726 Germersheim
Fon +49 (0) 72 74 51 - 0
Fax +49 (0) 72 74 51 - 210
info@nolte-moebel.de

www.nolte-moebel.de

 www.facebook.com/nolte.de

nolte[®]
MÖBEL

Konzeption & Gestaltung: Vogelsänger Gruppe // Fotografie: Vogelsänger Gruppe und Fotostudio Mooi // Art.-Nr.: VM3042000/2013

premium ■ 2013

nolte[®]
MÖBEL

●●● MADE IN GERMANY

02

nolte macht den unterschied ...

NOLTE MAKES THE DIFFERENCE // NOLTE FAIT LA DIFFÉRENCE // NOLTE LIGT HET VERSCHIL

inhalt. content. contenu. inhoud.

01
mattino ■
04-23

02
sinta ■
24-33

03
lucento ■
34-41

04
planeo ■
42-49

05
planeo wood ■
50-55

06
planeo step ■
56-65

03

nolte ist qualität.

10 JAHRE GARANTIE. QUALITÄT EIN LEBEN LANG.

Der Name nolte steht für Sicherheit, Langlebigkeit und Verantwortung. Kundenzufriedenheit ist uns ein Anliegen, daher gewähren wir unseren Kunden 10 Jahre Garantie*. Alle Nolte-Produkte werden mit hohem Qualitätsanspruch und viel Verantwortungsbewusstsein hergestellt. Darüber hinaus stellen wir uns auch regelmäßig unabhängigen Tests – und erhielten dafür mehrfach Auszeichnungen und Gütesiegel.

Für Ihr gutes, sicheres Gefühl beim Einrichten. Unser hoher Qualitätsstandard zeigt sich in den Details, in der hochwertigen Verarbeitung und dem Einsatz umweltfreundlicher Materialien.

- BQ zertifiziert – Bündnis für Qualität.
- DGM zertifiziert – Deutsche Gütegemeinschaft Möbel steht für geprüfte Qualität, garantierte Sicherheit und gesundes Wohnen.
- Unsere Produkte werden ständig in Bezug auf Sicherheit durch die LGA überwacht.



*Gemäß den aktuell gültigen Garantiebedingungen.
 *According to the current terms of guarantee.
 *Selon les conditions de garantie en vigueur actuellement.
 *Volgens de actual geldige garantievoorwaarden.

NOLTE MEANS QUALITY. 10-YEAR GUARANTEE. QUALITY LASTING A LIFETIME.

The name stands for safety, long-lasting products and responsibility. Because their satisfaction means so much to us, we give our customers a 10-year guarantee*. All nolte products are manufactured to high standards of quality and with a keen sense of responsibility. Plus, we regularly submit to independent tests, resulting in multiple awards and seals of approval – for reliable furnishings you can feel good about. The high standard of quality that we set for ourselves is evidenced by details such as high-calibre craftsmanship and the use of environmentally friendly materials.

- Certified by the Bündnis für Qualität quality assurance alliance of furniture manufacturers.
- Certified by the German Quality Assurance Association – a seal that stands for tested quality, guaranteed safety and healthy living.
- The LGA continuously monitors the safety of our products.

NOLTE, C'EST LA QUALITÉ. GARANTIE DE 10 ANS. DE LA QUALITÉ POUR LA VIE.

Le nom de nolte est synonyme de sécurité, longévité et responsabilité. La satisfaction de nos clients compte beaucoup pour nous ; c'est pourquoi nous leur accordons une garantie* de 10 ans. Tous les produits nolte sont fabriqués selon des exigences de qualité élevées et un très grand sens des responsabilités. De plus, nous nous soumettons régulièrement à des contrôles indépendants et avons obtenu ainsi plusieurs distinctions et labels de qualité. Pour que vous ayez un agréable sentiment de sécurité quand vous vous installez. Notre standard de qualité élevé se retrouve dans les détails, dans la perfection du travail et dans l'utilisation de matériaux écologiques.

- Certifié BG - Alliance pour la qualité.
- Certifié DGM - Groupement de qualité allemand de l'industrie du meuble : est synonyme de qualité contrôlée, de sécurité garantie et d'habitat sain.
- Nos produits sont surveillés en permanence sur le plan de la sécurité par l'Office régional allemand de l'industrie et de l'artisanat (LGA).

NOLTE STAAT VOOR KWALITEIT. 10 JAAR GARANTIE. EEN LEVEN LANG KWALITEIT.

De naam nolte staat voor veiligheid, duurzaamheid en verantwoordelijkheidszin. Klanttevredenheid gaat ons aan het hart en daarom bieden we onze klanten 10 jaar garantie*. Alle nolte-producten worden met veel aandacht voor kwaliteit en verantwoorde-lijkheidsgevoel gerealiseerd. Bovendien laten wij onze producten regelmatig door onafhankelijke instanties testen, en ontvingen al veel onderscheidingen en kwaliteitslabels. Zo bent u bij de aankoop van onze producten verzekerd van kwaliteit. De uitstekende kwaliteit wordt zichtbaar in de details, in de hoogwaardige verwerking en in het gebruik van milieuvriendelijke materialen.

- Gecertificeerd door de Bündnis für Qualität, een alliantie van Duitse meubelfabrikanten die hoge kwaliteit garandeert.
- Gecertificeerd door de Deutsche Gütegemeinschaft Möbel, een kwaliteitsinstituut voor meubelen dat staat voor bewezen kwaliteit, garandeerde veiligheid en een gezonde woonomgeving.
- Onze producten worden permanent op veiligheid gecontroleerd door de LGA, een Duits test-instituut en certificeringsmaatschappij.



mattino ■
04-23

sinta ■
24-33

lucento ■
34-41

planeo ■
42-49

planeo wood ■
50-55

planeo step ■
56-65

●●● MADE IN GERMANY

unsere umwelt. **nolte**[®]

UNSER BEITRAG.



NOLTE IST VERANTWORTUNG.

Unsere Verantwortung gegenüber der Umwelt äußert sich in nachhaltiger Produktion und in dem Versprechen, der Natur nicht mehr zu nehmen, als wir zurückgeben. Daher verfügt nolte Möbel über die FSC- als auch über die PEFC-Zertifizierung. Bei beiden Siegeln handelt es sich um weltweit anerkannte Zertifizierungssysteme, die Produkte aus sozialverträglicher und umweltgerechter Waldbewirtschaftung auszeichnen. Darüber hinaus sind nolte Möbel auch mit dem Blauen Engel ausgezeichnet, d. h. sie sind besonders emissionsarm.

OKÖSTROM – DARAUF KÖNNEN SIE SICH VERLASSEN.

nolte Möbel produziert seine Produkte ausschließlich mit Ökostrom. Wer sich für Ökostrom entscheidet, will der Umwelt Gutes tun. Aber Ökostrom ist eben nicht gleich Ökostrom. Die Produkte Öko-, Natur- und Geostrom stammen zu 100 Prozent aus erneuerbaren Energiequellen, nämlich aus skandinavischen und regional gelegenen Wasserkraftwerken oder Geothermieanlagen. Ausgezeichnet mit dem „Grüner Strom Label“ in Gold, leistet der Naturstrom einen wichtigen Beitrag zum Umweltschutz.



**GRÜNER
STROM
LABEL**

OUR ENVIRONMENT. OUR CONTRIBUTION – NOLTE MEANS RESPONSIBILITY.

Our responsibility to the environment is evidenced in our sustainable production and in our promise to take no more from nature than we give back. In keeping with this responsibility, nolte has obtained certification from both the FSC and the PEFC. Representing certification systems that are recognized throughout the world, each of these seals are awarded to products derived from socially responsible and environmentally sustainable forest management. Our furnishings also bear the "Blue Angel" seal, certifying their especially low emissions profiles.

GREEN ELECTRICITY – YOU CAN COUNT ON IT.

nolte Möbel manufactures its products using exclusively green electricity. While deciding to use green electricity shows a dedication to the environment, not all green electricity is generated in the same way. Green, natural and geothermal electricity products are derived from 100% renewable sources of energy, such as geothermal plants or hydroelectric power stations in Germany and Scandinavia. Awarded the gold Green Electricity label, natural electricity makes an important contribution to environmental protection.

NOTRE ENVIRONNEMENT. NOTRE CONTRIBUTION – NOLTE: LE SENS DE LA RESPONSABILITÉ.

Notre sens de la responsabilité vis-à-vis de l'environnement se manifeste dans notre concept de production durable et dans la promesse de ne pas prendre à la nature plus que nous ne lui rendons. C'est pourquoi les meubles nolte sont certifiés FSC et PEFC. Ces deux labels sont des systèmes de certification reconnus dans le monde entier; ils désignent les produits d'une exploitation forestière socialement acceptable et respectueuse de l'environnement. En outre, les meubles nolte portent également le label de l'Ange bleu, c'est-à-dire qu'ils sont particulièrement pauvres en émissions.

ÉLECTRICITÉ VERTE – VOUS POUVEZ VOUS Y FIER.

nolte Möbel fabrique ses produits exclusivement avec de l'« électricité verte ». Qui opte pour l'électricité verte veut du bien à l'environnement. Mais il y a électricité verte et électricité verte. Les courants écologique, naturel et géothermique proviennent à 100 % de sources d'énergie renouvelables : centrales hydrauliques scandinaves et régionales ou installations géothermiques. Porteur du « Label d'or courant vert », le courant écologique apporte une contribution importante à la protection de l'environnement.

ONS MILIEU. ONZE BIJDRAGE – NOLTE STAAT VOOR VERANTWOORDELIJKHEIDSZIN.

Ons verantwoordelijkheidsgevoel voor het milieu uit zich in duurzame producten en de belofte niet meer uit het milieu te halen dan we eraan teruggeven. Zodoende is nolte Möbel zowel FSC- alsook PEFC gecertificeerd. Beide keurmerken maken deel uit van wereldwijd erkende certificeringssystemen en worden toegekend aan producten die verkregen zijn op basis van maatschappelijk verantwoord en duurzaam bosbeheer. nolte Möbel zijn bovendien onderscheiden met het Blauwe Engel logo, wat betekent dat de meubels een heel lage emissie hebben.

GROENE STROOM – DAAR KUNT U VAN UITGAAN.

nolte Möbel worden uitsluitend met behulp van groene stroom gerealiseerd. Wie voor groene stroom kiest, kiest voor het milieu. Maar niet alle groene stroom is hetzelfde. Onze groene, natuurlijke en hydro-elektrische stroom komen voor 100% voort uit duurzame energiebronnen, namelijk uit waterkrachtcentrales of hydro-elektrische centrales in Scandinavië of Duitsland. Bekroond met het gouden „Grüner Strom Label“ levert groene stroom een belangrijke bijdrage aan het milieu.



Das Zeichen für verantwortungsvolle Waldwirtschaft



Das Zeichen für Förderung nachhaltiger Waldwirtschaft www.pefc.de



inhalt. content. contenu. inhoud.

mattino ■
04-23

sinta ■
24-33

lucento ■
34-41

planeo ■
42-49

planeo wood ■
50-55

planeo step ■
56-65

unser versprechen.

IHR VORTEIL.

MEHR UMZUGSFREUNDLICHKEIT

- Die zur Montage der Schrankseiten eingesetzten Beschläge lassen häufiges Montieren und Demontieren des Schrankes zu. Zum Befestigen ist kein Bohren oder Schrauben nötig; sie werden einfach aufgesteckt.
- Zentimetergenaue Maßanfertigung löst gerade bei einem Umzug Raum- und Stauraumprobleme.

MEHR LANGLEBIGKEIT

- Alle Türscharniere weisen nur geringsten Verschleiß auf – dazu werden sie im Test 40.000 Mal geöffnet und geschlossen. Alle Metallteile haben zudem einen zertifizierten Antikorrosionsschutz.
- Rundumbekantung aller Bauteile (Türen, Fachböden, Sockel, Seiten...) beugt Verletzungsgefahren vor. Ebenso wird das Aufquellen der Elemente verhindert und dauerhafte Stabilität und Langlebigkeit gewährleistet.



OUR PROMISE. YOUR ADVANTAGE.

EASIER FOR MOVING

- You can assemble and disassemble your wardrobe frequently thanks to the hardware used for assembling its sides. No need for drills or screws to mount the hardware – just snap it all into place.
- Custom solutions that fit your needs down to the centimetre are especially helpful for the space and storage problems that arise during a move.

LONGER LASTING

- All of our door hinges show only the slightest evidence of wear – despite having been opened and closed 40,000 times during testing. Plus, all of our metal components come with certified anti-corrosion protection.
- All of our elements (doors, shelves, bases, side panels...) have edging all around to reduce the risk of injury. Edging also prevents elements from swelling, which ensures that our furnishings will last and remain stable for years to come.

NOTRE PROMESSE. VOTRE INTÉRÊT.

UNE MEILLEURE ADAPTATION AUX DÉMÉNAGEMENTS

- Les quincailleries utilisées pour le montage des parois latérales des armoires permettent de monter et de démonter l'armoire fréquemment. La fixation s'effectue sans percer ou visser; les éléments sont simplement assemblés.
- La fabrication sur-mesure au centimètre près résout, notamment lors d'un déménagement, bien des problèmes de place et de rangement.

UNE PLUS GRANDE LONGÉVITÉ

- L'ensemble des charnières de portes ne présentent qu'une usure minimale - lors des tests, elles sont soumises 40 000 fois à un test d'ouverture et de fermeture. De plus, toutes les pièces métalliques ont une protection anticorrosion certifiée.
- La pose de chants au niveau de tous les éléments (portes, étagères, socles, côtés...) évite les risques de blessures. De plus, le chant empêche le gonflement des éléments et garantit ainsi une solidité et une longévité durables.

ONZE BELOFTE. UW VOORDEEL.

GEMAKKELIJKER TE VERPLAATSEN

- Het beslag waarmee de kastzijden met elkaar verbonden worden, kan steeds worden hergebruikt als de kast in en uit elkaar gehaald wordt. Het beslag kan er zonder boren of schroeven worden ingezet.
- Maatwerk op de centimeter precies lost juist bij verhuizen ruimte- en opbergproblemen op.

DUURZAMER

- Al onze deurscharnieren zijn nauwelijks aan slijtage onderhevig, terwijl ze in een test 40.000 keer worden geopend en gesloten. Alle metalen onderdelen hebben bovendien een gecertificeerde corrosievaste laag.
- Bekanting rondom alle bouwdeelen (deuren, legplanken, sokkels, zijpanelen...) voorkomt verwondingen. Hiermee wordt ook het uitzetten van de elementen tegengegaan en het bevordert de stabiliteit en de duurzaamheid.

mattino ■

04-23

sinta ■

24-33

lucento ■

34-41

planeo ■

42-49

planeo wood ■

50-55

planeo step ■

56-65



MEHR BELASTBARKEIT

- Um ein Durchbiegen zu vermeiden, sind alle nolte Schrankböden mindestens 22 mm stark – und biegen sich selbst bei der hohen Belastung von 100 kg/m² nur maximal 1 cm durch.

MEHR SICHERHEIT

- Damit Sie Ihre Lieblingshemden und Anzüge sicher aufbewahren können, sind Kleiderstangen aus ovalem Rohr (gefalzt und verschweißt) und bis 60 kg/m belastbar.
- Dämpfungsbeschläge reduzieren nicht nur die Belastung auf einzelne Bauteile, sondern beugen Quetschungen und Verletzungsgefahren vor.
- Mehr Schutz für Ihre Kleider: Staubbürsten minimieren das Eindringen von Staub.

MEHR ROBUSTHEIT

- Auf-zu-auf-zu – Die Schiebetüren können Sie viele Jahre tagtäglich leicht öffnen. Rückwandhalter, Kleiderstangenhalter, Bodenträger und Türbeschläge aus Metall gewährleisten dauerhafte Stabilität und Belastbarkeit.
- Geschraubte Bodenträger mit integriertem Stift (5 mm) zur Aufnahme der Fachböden und zur Sicherung gegen Auszug.



STRONGER

- To prevent bowing, all nolte shelves are at least 22 mm thick and won't bend by more than 1 cm – even when subjected to an extreme load of 100 kg/m².

SAFER AND MORE SECURE

- Our clothing rails are made of (crimped and welded) oval pipe that can bear loads of up to 60 kg/m so that you can hang your favorite shirts and suits securely.
- Cushion fittings not only reduce the strain on individual components – they also minimize the risk of pinching and injury.
- More protection for your clothes: dust brushes help keep dust away.

MORE ROBUST

- Despite constant opening and closing, sliding doors will stay easy to open for years to come. Metal wall mounts, clothing rail mounts, shelf supports and door hardware ensure long-term stability and toughness.
- Threaded shelf supports with integrated pins (5 mm) accommodate shelves and prevent them from sliding out.

UNE CAPACITÉ DE CHARGE PLUS ÉLEVÉE

- Pour éviter qu'elles se courbent toutes les étagères des armoires nolte ont une épaisseur d'au moins 22 mm - et ne fléchissent que d'1 cm au maximum même sous un poids de 100 kg/m².

DAVANTAGE DE SÉCURITÉ

- Pour que vous puissiez ranger vos chemises et costumes préférés en toute sécurité, les tringles sont constituées d'un tube ovale (plié et soudé) et peuvent supporter jusqu'à 60 kg/m.
- Des amortisseurs réduisent la pression sur les différents éléments et, de plus, empêchent de se coincer et de se blesser.
- Vos vêtements sont mieux protégés : des balais minimisent la pénétration de la poussière.

UNE PLUS GRANDE ROBUSTESSE

- Ouvrir – fermer – ouvrir - fermer : pendant de nombreuses années, vous pourrez ouvrir quotidiennement les portes coulissantes très facilement. Les supports de paroi arrière, les supports de tringles à vêtements, les taquets d'étagère et les ferrures de portes en métal garantissent une solidité et une robustesse durable.
- Taquets d'étagère vissés avec cheville intégrée (5 mm) pour porter les étagères et empêcher toute extraction.

BELASTBAARDER

- Om doorbuigen tegen te gaan, zijn alle legplanken van nolte minimaal 22 mm dik, en zelfs bij een zware belasting van 100 kg/m² buigen de bodems hooguit 1 cm door.

VEILIGER

- Om uw lievelingshemden en pakken goed te kunnen weghangen, zijn de kledingstangen gemaakt uit een ovale buis (gefalst en gelast) en kunnen tot 60 kg/m belast worden.
- Dempingsbeslag vermindert niet alleen de belasting van de afzonderlijke bouwdeelen, maar voorkomt ook de kans op kneuzingen en verwondingen.
- Uw kleding wordt beter beschermd: stofborsteltjes verminderen het binnendringen van stofdeeltjes.

STEVIGER

- Open, dicht en weer open, dicht. U kunt de schuifdeuren jarenlang elke dag gemakkelijk openen en sluiten. Achterwand-, kledingstang-, legplankdragers en het deurbeslag uit metaal staan borg voor duurzame stabiliteit en belastbaarheid.
- Geschroefde legplankdragers met een geïntegreerde stift (5 mm) ter ondersteuning van de legplanken en om uittrekken tegen te gaan.

mattino ■

04-23

sinta ■

24-33

lucento ■

34-41

planeo ■

42-49

planeo wood ■

50-55

planeo step ■

56-65

unsere gesundheit.

UNSER BEITRAG.

OHNE ZUSATZ VON BLEI

Der natürliche Bleigehalt des Spiegels ist extrem gering (unter 50 ppm). Er liegt weit unter der Untergrenze aller gesetzlichen Vorschriften.



Bleigehalt
600-fach
geringer

Messung auf trockener
Farbe nach ISO 11885,
Test TÜV

FÜR GUTE LUFTQUALITÄT IM INNENRAUM

Lead-free Spiegel setzen praktisch keine flüchtigen organischen Verbindungen (VOC) und Formaldehyde frei. Er wird ohne Kupfer produziert und enthält keine Weichmacher (Phthalate).

(Messwerte nach 28 Tagen)	VOC	Formaldehyd
LEAD-FREE SPIEGEL	< 10 µg/m	< 5 µg/m
AFSSET / AgBB	< 1.000 µg/m	10 µg/m

Messung nach
ISO 16000,
Test EUROFINS

OUR HEALTH. OUR CONTRIBUTION

NO ADDED LEAD

The natural lead content of this mirror is extremely small (less than 50 ppm), placing it well below all legally stipulated limits.

Standard mirror

RoHS

U.S. federal law

LEAD-FREE MIRROR



30-50.000 ppm
< 1.000 ppm
< 90 ppm
< 50 ppm

Lead content
600x less

tested on dry
paint as directed
in ISO 11885,
TÜV test

FOR SUPERIOR AIR QUALITY IN YOUR HOME

Lead-free mirrors release virtually no volatile organic compounds (VOCs) or formaldehydes. Made without copper with no plasticizers (phthalates).

(Test results after 28 days)	VOC	Formaldehyde
LEAD-FREE MIRROR	< 10 µg/m	< 5 µg/m
AFSSET / AgBB	< 1.000 µg/m	10 µg/m

Tested in accordance
with ISO 16000,
EUROFINS test

NOTRE SANTÉ. NOTRE CONTRIBUTION

SANS ADDITION DE PLOMB

La teneur en plomb naturelle du miroir est extrêmement faible (moins de 50 ppm). Elle s'inscrit nettement en dessous de la limite inférieure prescrite par toutes les directives légales.

Miroir traditionnel

RoHS

US Federal

MIROIR SANS PLOMB



30-50.000 ppm
< 1.000 ppm
< 90 ppm
< 50 ppm

Teneur en plomb
600 fois plus faible

Mesure sur peinture
sèche selon la
norme ISO 11885,
test du TÜV

POUR UNE BONNE QUALITÉ DE L'AIR DANS L'ESPACE INTÉRIEUR

Les miroirs sans plomb n'émettent pratiquement aucuns composés organiques volatils (COV) et formaldéhydes. Le miroir est fabriqué sans cuivre et ne contient aucun plastifiant (phtalate).

(Valeurs après 28 jours)	COV	Formaldéhyde
MIROIR SANS PLOMB	< 10 µg/m	< 5 µg/m
AFSSET / AgBB	< 1.000 µg/m	10 µg/m

Mesure selon
la norme ISO 16000,
Test d'EUROFINS

ONS GEZONDHEID. ONZE BIJDRAGE

ZONDER TOEVOEGING VAN LOOD

Het natuurlijke loodgehalte van de spiegel is uitermate laag (minder dan 50 ppm). Het ligt ruim onder het wettelijk voorgeschreven maximum norm.

Standaard spiegels

RoHS

US Federal

LOODVRIJE SPIEGELS



30-50.000 ppm
< 1.000 ppm
< 90 ppm
< 50 ppm

Loodgehalte
600 maal lager

Messing op een
droge verflaag
volgens ISO 11885,
TÜV test

VOOR EEN GOEDE LUCHTKWALITEIT BINNEN DE AFGESLOTEN RUIMTE

Loodvrije spiegels scheiden praktisch geen vluchtige organische stoffen (VOS) en formaldehyde af. Er wordt geen koper gebruikt in het productieproces en het product bevat geen weekmakers (ftalaten).

(Meetwaarde na 28 dagen)	VOS	Formaldehyde
LOODVRIJE SPIEGELS	< 10 µg/m	< 5 µg/m
AFSSET / AgBB	< 1.000 µg/m	10 µg/m

Messing volgens
de ISO 16000 norm,
EUROFINS test

mattino ■

04-23

sinta ■

24-33

lucento ■

34-41

planeo ■

42-49

planeo wood ■

50-55

planeo step ■

56-65

●●● MADE IN GERMANY



mattino ■
04-23

sinta ■
25-33

lucento ■
34-41

planeo ■
42-49

planeo wood ■
50-55

planeo step ■
56-65

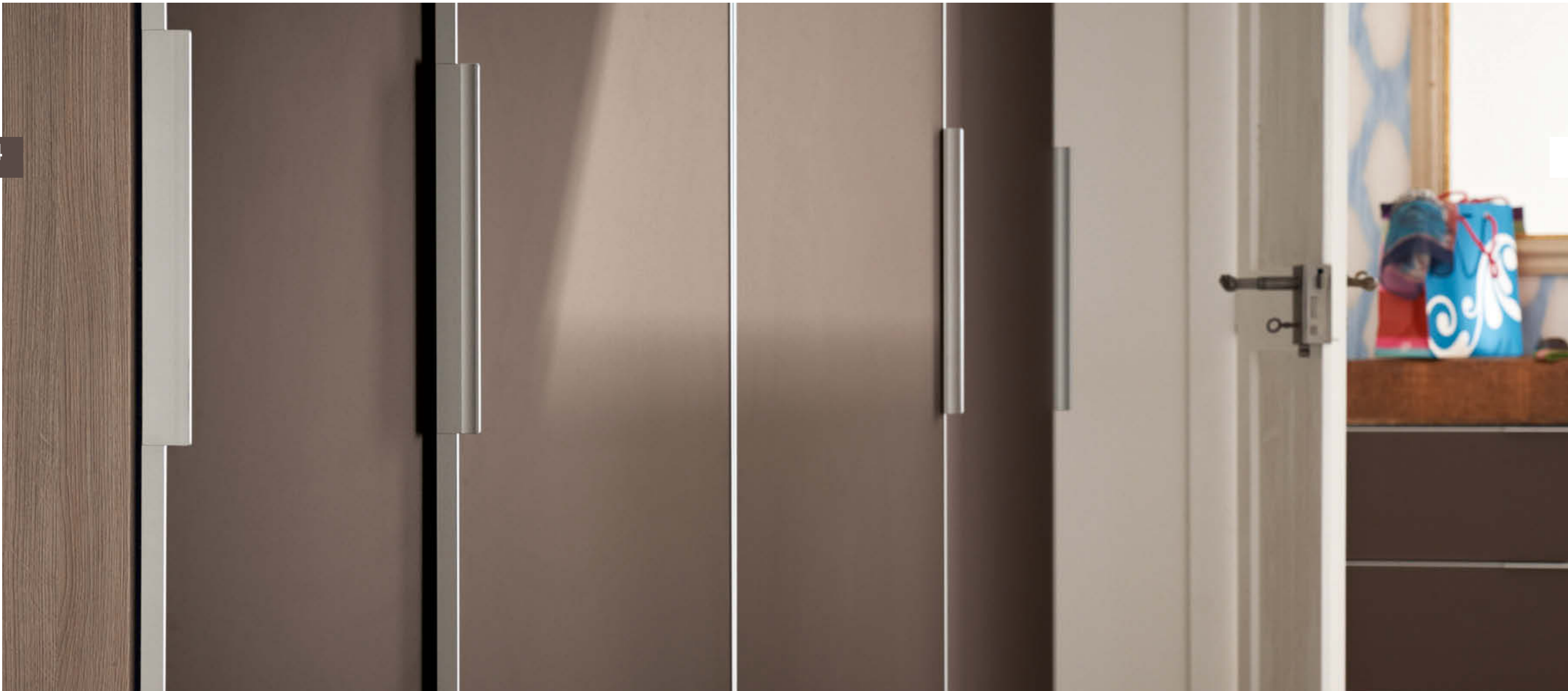

01 mattino.

Unser Design macht jeden Ästheten sofort hellwach.

.....

- ❑ Our design will capture the attention of every aesthete.
- ❑ Réveillez l'esthète qui dort en vous.
- ❑ Ons design maakt iedere estheet meteen klaarwakker.



mattino. Sich immer wieder auf den neuen Tag in einem besonderen Ambiente freuen zu können. Dafür steht dieses besondere Schranksystem mit seinem zeitlosen Design. Innen wie außen setzt **mattino** hier besondere Akzente für ein harmonisches Ambiente.

- ❑ **mattino.** To keep looking forward to the new day in a special ambience. This is what this special cabinet system in its timeless design is representing. Inside as well as out, **mattino** special features empathise a harmonious ambience.
- ❑ **mattino.** Réjouissez-vous de pouvoir commencer une nouvelle journée dans l'ambiance particulière à laquelle contribue ce système d'armoires particulier au Design intemporel. À l'intérieur comme à l'extérieur, **mattino** pose ici des accents particuliers qui rendent une ambiance harmonieuse.
- ❑ **mattino.** Je steeds weer op de nieuwe dag kunnen verheugen in een bijzondere sfeer. Daarvoor staat dit bijzondere kastsysteem met zijn tijdloze design garant. Zowel aan de binnen- als buitenkant legt **mattino** hier bijzondere accenten voor een harmonische sfeer.



Bett. Bed. Lit. Molto

08



09



Bett. Bed. Lit. Sonyo

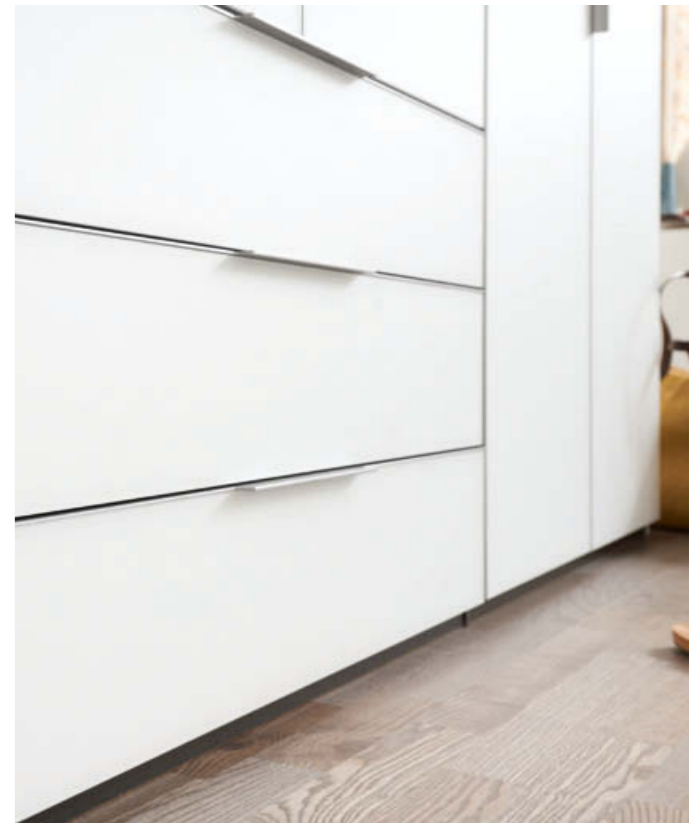









18



Bett. Bed. Lit: Sonyo

19



20



21

Korpusfarben:

- Body colours
- Couleurs des caissons
- Rompkleuren

 Samtbraun Brown velvet Brun satiné Bruin velours	 Sonoma-Eiche-Nb. Imit. Sonoma oak Imit. chêne Sonoma Sonoma eiken imit.
 Silbereiche-Nb. Imit. silver oak Imit. chêne argenté Zilver eiken imit.	 Rijeka-Eiche-Nb. Imit. Rijeka oak Imit. chêne Rijeka Rijeka eiken imit.
 Mooreiche-Nb. Imit. bog oak Imit. chêne pédonculé Veeneiken imitatie	 Schwarz-uni Black-uni Noir-uni Zwart-uni

Frontfarben:

- Front colours
- Couleurs des façades
- Frontkleuren

 Grauspiegel Grey mirror Miroir gris Grijs-spiegel	 Marone matt Frosted chestnut Marone mat Kastanje mat	 Terra matt Frosted terra Terra mat Terra mat
 Weißglas matt Frosted white glass Verre blanc mat Witglas mat	 Schokoglas matt Frosted chocolate glass Verre chocolat mat Chocolade glas mat	 Schwarzglas matt Frosted black glass Verre noir mat Zwartglas mat

Auszug Typen-Übersicht:

- Partial model overview
- Extrait de l'ensemble de modèles
- Uittreksel Typeoverzicht

Schwebetürenschränke / Sliding door wardrobes / Armoires à portes coulissantes / Zweefdeurkasten

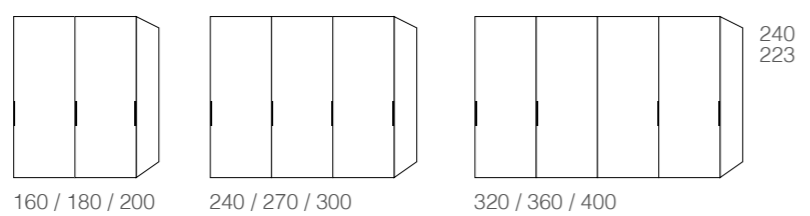

Elektromotorisches Öffnen: Einfach die Griffleiste antippen!

- Partial model overview: Simply tap on handle fi tment!
- Extrait de l'ensemble de mod èles: Appuyer simplement sur la poignée!
- Uittreksel Typeoverzicht: Enkel de greeplijst aantikken!



Drehtürenschränke / Hinged door wardrobes / Armoires à portes battantes / Draaideurkasten

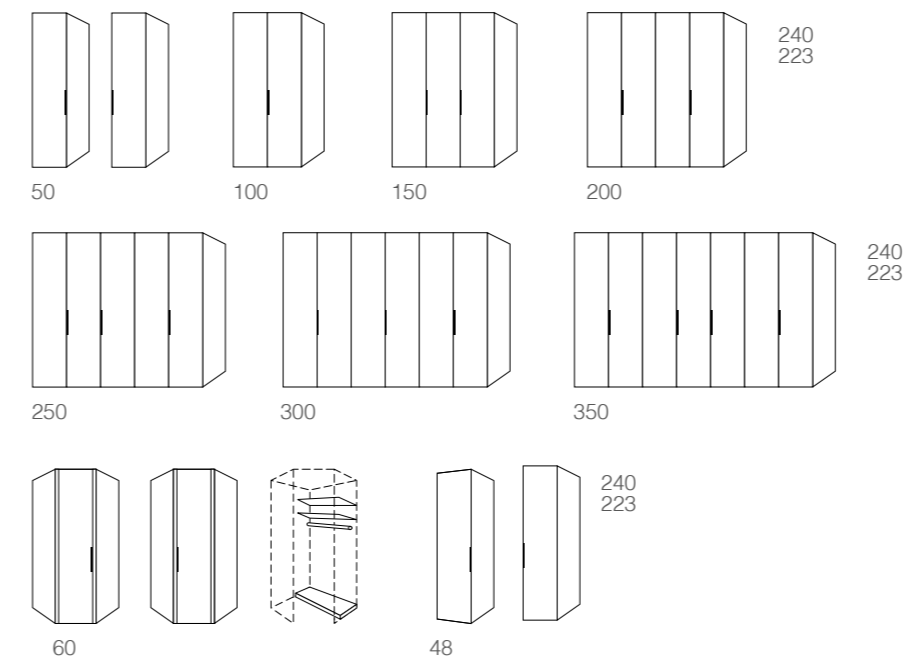

Nachtschränke & Kommoden / Bedside chests and chests / Tables de nuit & commodes / Nachtkastjes & commodes

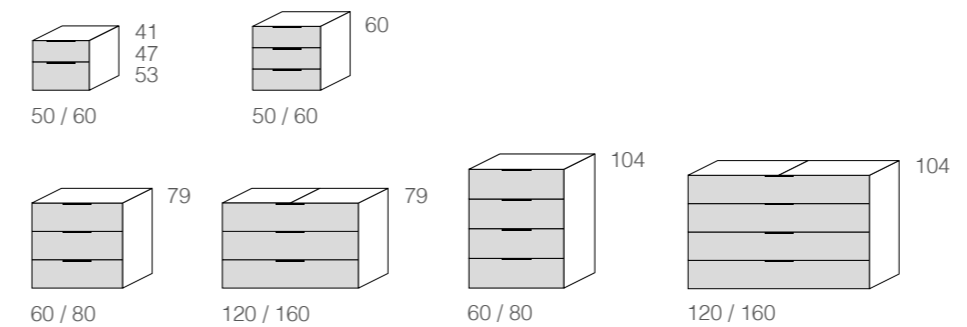

- Mit dem Zubehör-System können Sie Ihren Schrank individuell ausstatten.
- Our accessory system provides extra components that you can fit precisely to the dimensions of your wardrobes
- Gardez une vue d'ensemble: avec le programme d'accessoires, vous pourrez équiper vos armoires.
- Alles in één oogopslag. Met het accessoires-systeem kunt u uw kast inrichten.



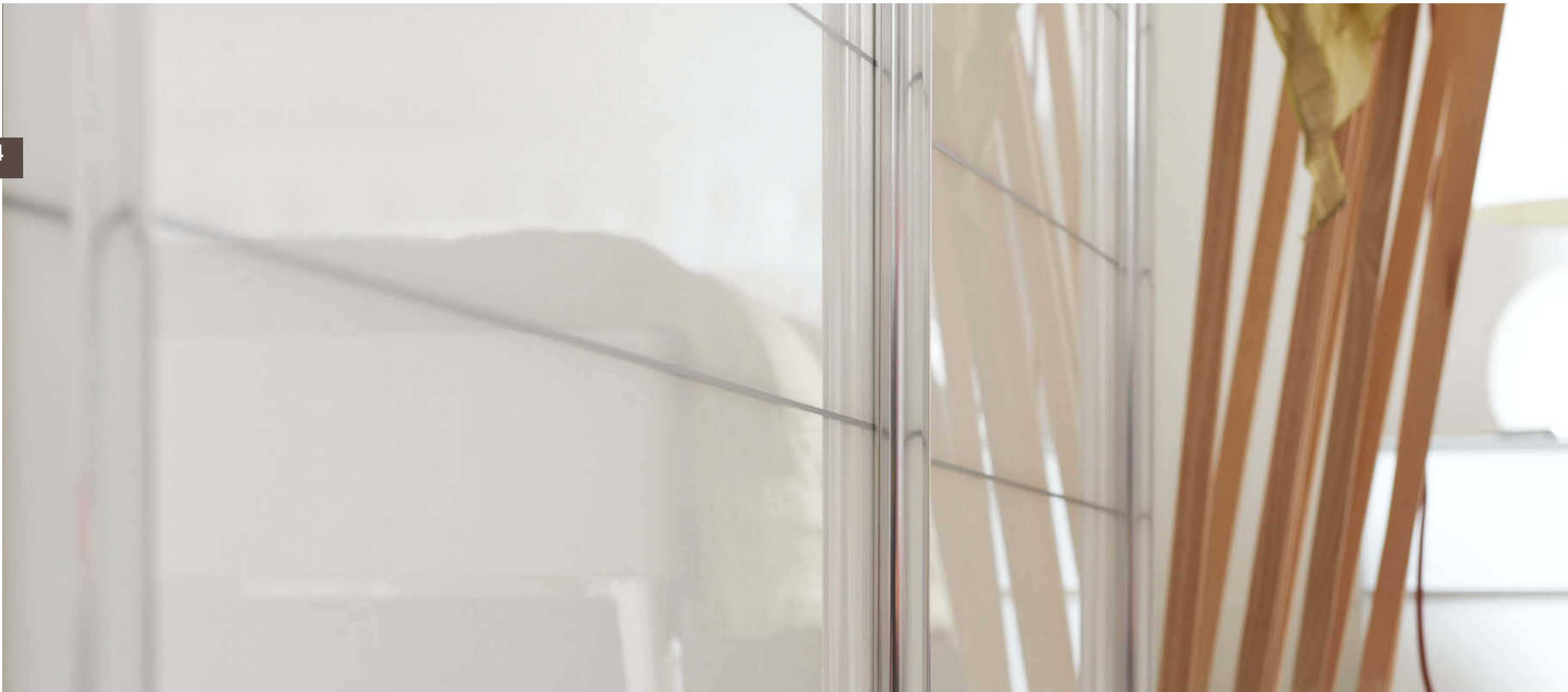

02. sinta.

Auf einer Linie mit Ihren Ansprüchen und Wünschen.

.....

- Fulfilling your requirements and wishes.
- En accord avec vos exigences et vos souhaits.
- Op één lijn met uw eisen en wensen.

26

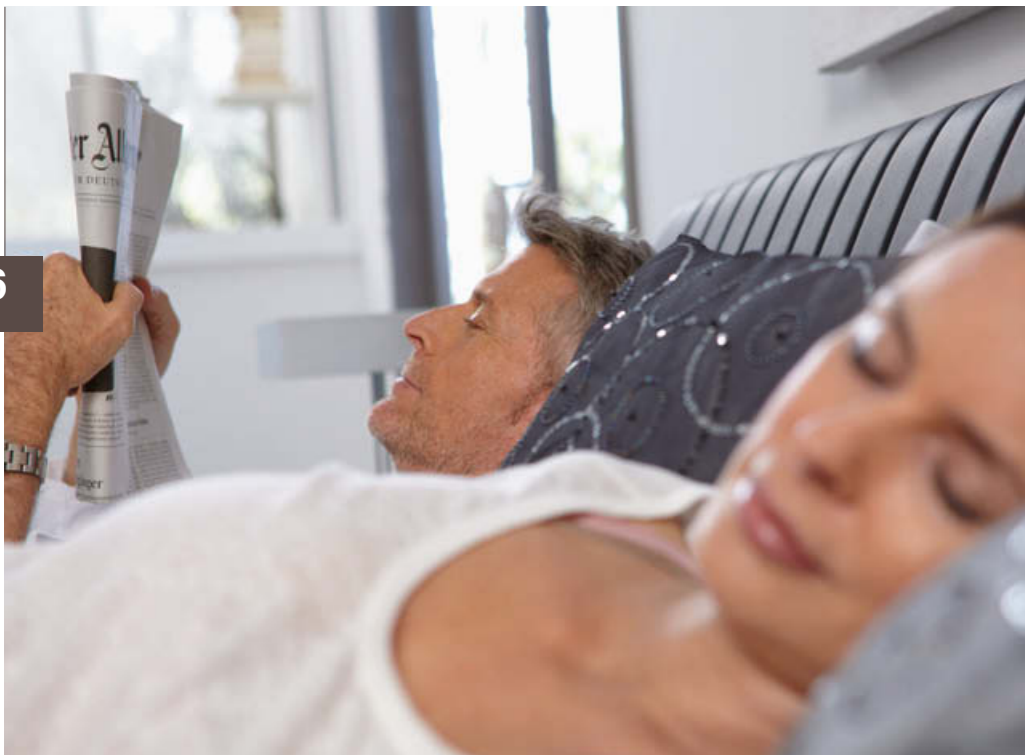

sinta. Ein Drittel des Lebens verbringen wir im Schlafzimmer. Was spricht also dagegen, seinen Träumen und der eleganten Linienführung von **sinta** zu folgen. Optional noch komfortabler mit der elektromotorischen Öffnung. Ergonomisch, einfach und schnell.

□ **sinta.** We spend one third of our lives in our bedrooms. So why not follow your dreams and **sinta's** elegant designs. It can get even more comfortable with the electromotive opening. Ergonomic, quick and easy.

□ **sinta.** Nous passons le tiers de notre vie dans notre chambre à coucher. Pourquoi alors ne pas suivre nos rêves et les lignes élégantes de **sinta**? Et pour plus de confort, l'ouverture électrique est en option. Ergonomique simple et rapide.

□ **sinta.** Een derde van ons leven brengen wij door in de slaapkamer. Wat kan er dan op tegen zijn om je dromen en de elegante lijnen van **sinta** te volgen? Optioneel nog comfortabeler met de elektromotorische opening. Ergonomisch, eenvoudig en snel.



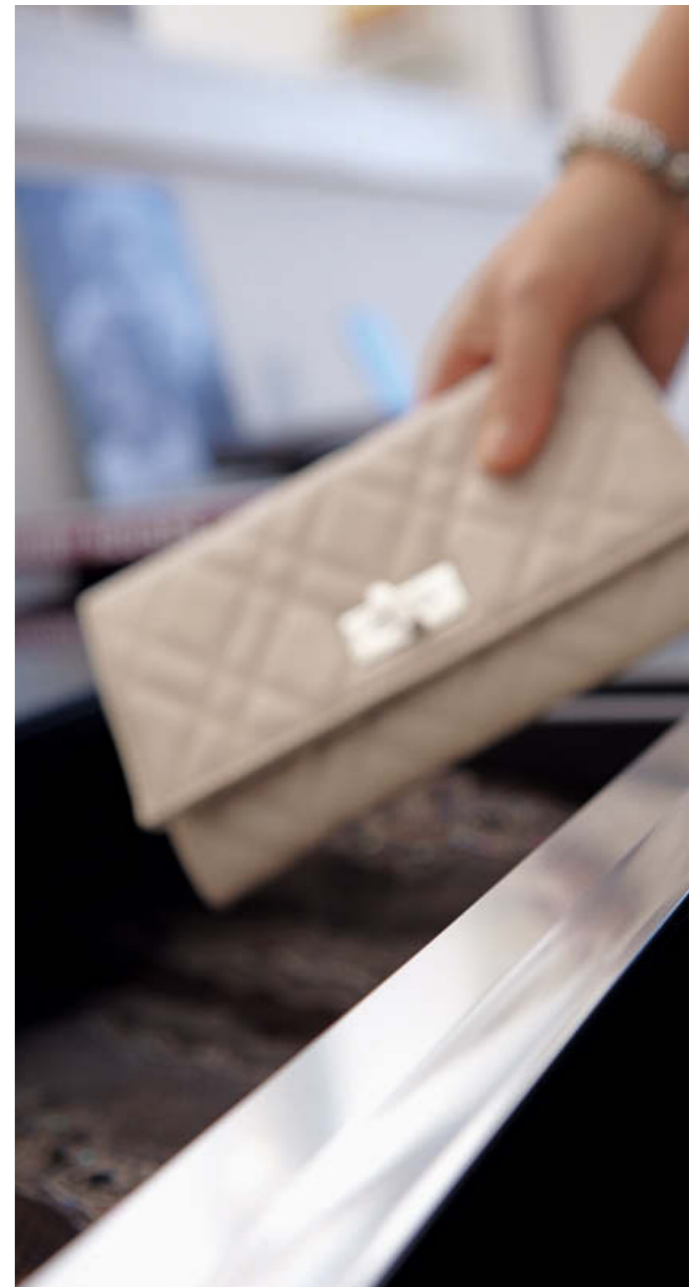



Korpusfarben:

- Body colours
- Couleurs des caissons
- Rompkleuren

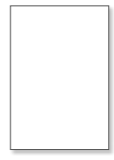

Polarweiß
Polar white
Blanc polaire
Poolwit



Schwarz-uni
Black-uni
Noir-uni
Zwart-uni

Frontfarben:

- Front colours
- Couleurs des façades
- Frontkleuren



Linienglas weiß
Lined glass white
Verre ligné blanc
Lijnen-glas wit

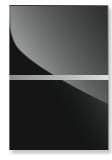

Linienglas schwarz
Lined glass black
Verre ligné noir
Lijnen-glas zwart



Weißglas
White glass
Verre blanc
Witglas



Schwarzglas
Black glass
Verre noir
Zwartglas

Auszug Typen-Übersicht:

- Partial model overview
- Extrait de l'ensemble de modèles
- Uittreksel Typeoverzicht

Falttüren-Panoramaschränke / Folding door panorama wardrobe / Armoires panorama à portes pliantes / Vouwdeur-panorama-kasten

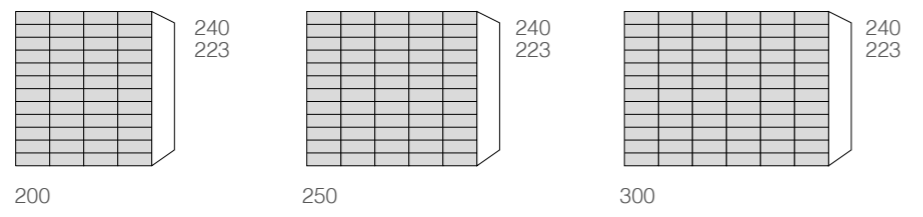

Schwebetürenschrank / Sliding door wardrobes / Armoires à portes coulissantes / Zweefdeurkasten

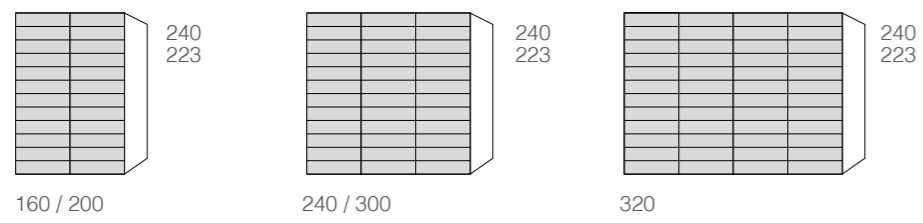

Nachtschränke & Kommoden / Bedside chests and chests / Tables de nuit & commodes / Nachtkastjes & commodes

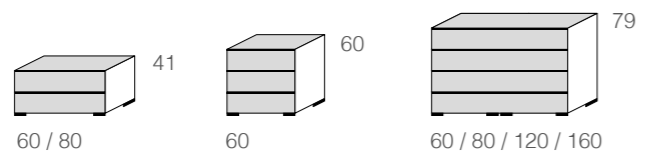

- Mit dem Zubehör-System können Sie Ihren Schrank individuell ausstatten.
- Our accessory system provides extra components that you can fit precisely to the dimensions of your wardrobes
- Gardez une vue d'ensemble: avec le programme d'accessoires, vous pourrez équiper vos armoires.
- Alles in één oogopslag. Met het accessoires-systeem kunt u uw kast inrichten.





03 lucento.

Das wirft ganz neues Licht auf Ihre Schlafgewohnheiten.

- ▣ This casts completely new light on your sleeping habits.
- ▣ Une nouvelle lumière sur vos habitudes de sommeil.
- ▣ Dit werpt een heel nieuw licht op uw slaapgewoontes.



lucento. Ein leuchtendes Beispiel für zeitgemäße Schlafkultur. Die außergewöhnliche Kombination von integrierten Lichtbändern in der Front der Schwebetürenschränke mit großen Glas- oder Spiegelflächen schafft viel Weite, Ausstrahlung und Atmosphäre.

□ **lucento.** A glowing example for contemporary sleeping culture. The exceptional combination of integrated light strips in the front of the suspended door cabinets with large glass or mirrored surface creates a lot of width, charisma and atmosphere.

□ **lucento.** Un exemple brillant de la culture moderne du sommeil. La combinaison exceptionnelle de bandeaux lumineux intégrés dans la façade des armoires à portes coulissantes et des grandes surfaces vitrées ou miroir, donne une impression d'immensité et crée une atmosphère rayonnante.

□ **lucento.** Een lichtend voorbeeld voor bijdetijdse slaapkultuur. De buitengewone combinatie van geïntegreerde lichtbanden aan de voorzijde van de zweefdeurkasten met grote glas- en spiegelvlakken schept veel ruimte, uitstraling en sfeer.



Betti, Bed. Lit. Sonyo



40 **lucento.**

Korpusfarben:

- Body colours
- Couleurs des caissons
- Rompkleuren



Polarweiß
Polar white
Blanc polaire
Poolwit

Frontfarben:

- Front colours
- Couleurs des façades
- Frontkleuren



Weißglas
White glass
Verre blanc
Witglas



Grauspiegel
Grey mirror
Miroir gris
Grijs-spiegel

Auszug Typen-Übersicht:

- Partial model overview
- Extrait de l'ensemble de modèles
- Uittreksel Typeoverzicht

Elektromotorisches Öffnen: Einfach die Griffleiste antippen!

- Partial model overview: Simply tap on handle fi tment!
- Extrait de l'ensemble de mod èles: Appuyer simplement sur la poignée!
- Uittreksel Typeoverzicht: Enkel de greeplijst aantikken!

Schwebetürenschränke / Sliding door wardrobes / Armoires à portes coulissantes / Zweefdeurkasten



- Mit Spiegel- oder Glasfront
- With mirrored or glas front
- Avec façades en miroir ou verre
- Met spiegel- of glasfront

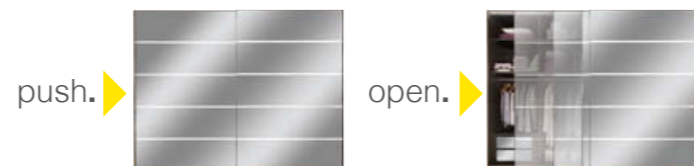

200 / 240 / 280 / 320

Nachtschränke & Kommoden / Bedside chests and chests / Tables de nuit & commodes / Nachtkastjes & commodes

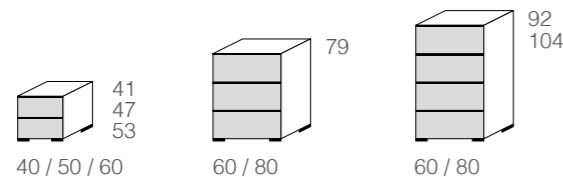

Kommodenkombinationen / Chest combinations / Combinaisons de commodes / Commode-combinaties

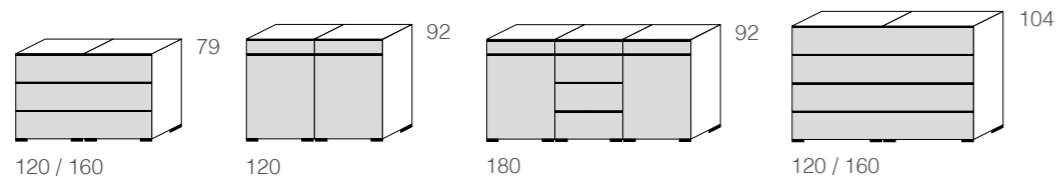

- Mit dem Zubehör-System können Sie Ihren Schrank individuell ausstatten.
- Our accessory system provides extra components that you can fit precisely to the dimensions of your wardrobes
- Gardez une vue d'ensemble: avec le programme d'accessoires, vous pourrez équiper vos armoires.
- Alles in één oogopslag. Met het accessoires-systeem kunt u uw kast inrichten.





04 planeo.

Klare Akzente setzen.

- ▣ Setting clear accents.
- ▣ Marquer un tournant définitif.
- ▣ Duidelijke accenten plaatsen.



planeo. Wahre Entspannung duldet keine Ablenkung. Nicht im Komfort und schon gar nicht im Design. **planeo** setzt hier ein deutliches Zeichen mit besonderen Details in den flächenbündigen Oberflächen mit eleganten Glasfronten.

-
- **planeo.** True relaxation tolerates no distraction. Not with regard to comfort and definitely not when it comes to design. **planeo** makes clear statements with special details in the flush-fitting surfaces with elegantly clear glass fronts.
 - **planeo.** La vraie relaxation ne tolère aucune diversion, que ce soit dans le confort ou surtout dans le design. **planeo** pose ici des signes clairs avec des détails particuliers dans les surfaces co-planaires, avec des façades élégantes en verre.
 - **planeo.** Echte ontspanning duldt geen afleiding. Niet in het comfort en al helemaal niet in het design. **planeo** is hier richtinggevend met bijzondere details in de oppervlaktes, met elegante klare glazen voorkanten.





Korpusfarben:

- Body colours
- Couleurs des caissons
- Rompkleuren



Polarweiß
Polar white
Blanc polaire
Poolwit

Frontfarben:

- Front colours
- Couleurs des façades
- Frontkleuren



Weißglas
White glass
Verre blanc
Witglas



Schwarzglas
Black glass
Verre noir
Zwartglas

Auszug Typen-Übersicht:

- Partial model overview
- Extrait de l'ensemble de modèles
- Uittreksel Typeoverzicht

Schwebetürenschränke / Sliding door wardrobes / Armoires à portes coulissantes / Zweefdeurkasten

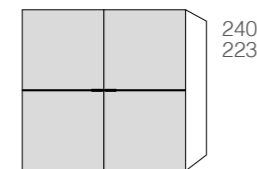

200 / 240 / 280 / 320

Nachtschränke & Kommoden / Bedside chests and chests / Tables de nuit & commodes / Nachtkastjes & commodes

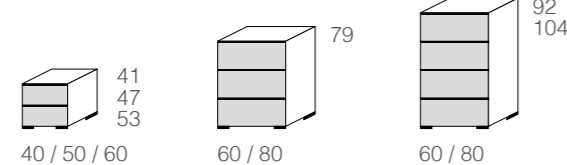

Kommodenkombinationen / Chest combinations / Combinaisons de commodes / Commode-combinaties

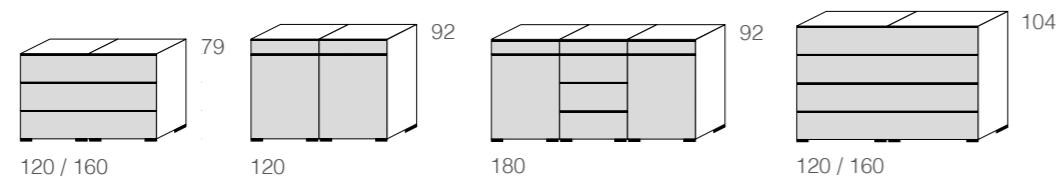

- Mit dem Zubehör-System können Sie Ihren Schrank individuell ausstatten.
- Our accessory system provides extra components that you can fit precisely to the dimensions of your wardrobes
- Gardez une vue d'ensemble: avec le programme d'accessoires, vous pourrez équiper vos armoires.
- Alles in één oogopslag. Met het accessoires-systeem kunt u uw kast inrichten.





05 planeo wood.

Von Natur aus harmonisch.

- ▣ Naturally harmonious.
- ▣ Naturellement harmonieuse.
- ▣ Van nature harmonisch.



52

planeo wood. Innovation trifft Tradition. Es ist dieser höchst zeitgemäße Stilmix, der dieses Programm auszeichnet und prägt. Geradlinig das Design der Fronten im überraschenden, aber sehr stimmigen Dialog mit charakteristischen Griffen aus Echtholz.

□ **planeo wood.** Innovation meets tradition. It is this highly contemporary mix of styles that shape and characterise this programme. The design of the cabinet fronts are surprising but very harmonious with the characteristic, wooden handles.

□ **planeo wood.** L'innovation rencontre la tradition. C'est justement ce mélange ultra moderne des styles qui caractérise ce programme. Un design rectiligne des façades, dans un dialogue surprenant, mais très cohérent, avec des poignées singulières en bois véritable.

□ **planeo wood.** Innovatie ontmoet traditie. Het is deze hoogst moderne stijlmix, die dit programma kenmerkt en uitmuntend maakt. Rechthoekig het design van de voorzijden, in een verrassende maar zeer stemmige dialoog met karakteristieke handgrepen uit echt hout.



Bett, Bed, Liti, Sonyo



□ Kernbuche massiv. Solid beech heart wood. Cœur de hêtre massif. Kernbeuken massief

□ Eiche massiv. Solid oak. Chêne massif. Eiken massief

Korpusfarben:

- Body colours
- Couleurs des caissons
- Rompkleuren



Polarweiß
Polar white
Blanc polaire
Poolwit

Frontfarben:

- Front colours
- Couleurs des façades
- Frontkleuren



Weißglas
White glass
Verre blanc
Witglas



Schwarzglas
Black glass
Verre noir
Zwartglas

Auszug Typen-Übersicht:

- Partial model overview
- Extrait de l'ensemble de modèles
- Uittreksel Typeoverzicht

Schwebetürenschränke / Sliding door wardrobes / Armoires à portes coulissantes / Zweifdeurkasten

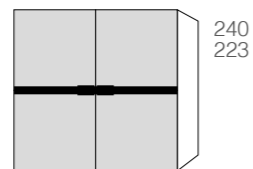

200 / 240 / 280 / 320

Nachtschränke / Bedside cabinets / Tables de nuit / Nachtkastjes

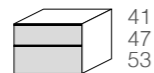

60

Kommoden / Chests / Commodes / Commodes

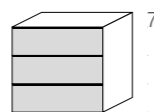

80

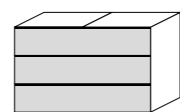

120 / 160

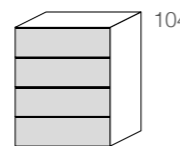

80

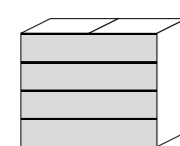

120 / 160

- Mit dem Zubehör-System können Sie Ihren Schrank individuell ausstatten.
- Our accessory system provides extra components that you can fit precisely to the dimensions of your wardrobes
- Gardez une vue d'ensemble: avec le programme d'accessoires, vous pourrez équiper vos armoires.
- Alles in één oogopslag. Met het accessoires-systeem kunt u uw kast inrichten.



Notizen:

- Notes
- Notes
- Notities

- Alle Maße sind Zirkumaße! Technische Änderungen, evtl. Druckfehler und drucktechnische Farbabweichungen vorbehalten.
- All specified sizes are approximative! Subject to technical changes, poss. printing mistakes and colour variations due to printing processes!
- Toutes les mesures indiquées sont approximatives! Nous nous réservons le droit de modifications techniques, d'erreurs et de différences de nuances de couleur dues à l'impression!
- Alle maten zijn circamaten! Techn. Veranderingen, evt. drukfouten zoals kleurafwijkingen op grond van printtechnische aspecten voorbehouden!

