



HORIZONT[®] 2013

nolte[®]
MÖBEL

START
START | DÉPART | START

4



6

HORIZONT**10000**



20

HORIZONT**9000**



34

HORIZONT**8000**



48

HORIZONT**7500**



50

HORIZONT**7000**



64

HORIZONT**6000**

**PERFEKT.
FÜR JEDEN.**

PERFECT.FOR EVERYONE.
PARFAIT. POUR CHACUN.
PERFECT. VOOR IEDEREEN.



74

HORIZONT**4500**



84

HORIZONT**3000**

92

BESONDERHEITEN
SPECIFICS | SPÉCIFICITÉS | BIJZONDERHEDEN

94

ZUBEHÖR
ACCESSORIES | ACCESSOIRES | ACCESSOIRES

96

BELEUCHTUNGEN
LIGHTS | ÉCLAIRAGES | VERLICHTINGEN

98

QUALITÄT
QUALITY | QUALITÉ | KWALITEIT

102

GESUNDHEIT
HEALTH | SANTÉ | GEZONDHEID

104

UMWELT
ENVIRONMENT | ENVIRONNEMENT | MILIEU

106

SERVICE
SERVICE | SERVICE CLIENTÈLE | DIENSTVERLENING

108

FARBEN
COLOURS | COULEURS | KLEUREN

110

GRÖSSEN
SIZES | DIMENSIONS | AFMETINGEN



„nolte ist Qualität - ein Leben lang.“

„nolte - for quality that lasts a lifetime.“ | « nolte, c'est la qualité - pour une vie entière. » | „nolte is kwaliteit - een leven lang.“

Für Ihr gutes und sicheres Gefühl beim Einrichten.

Unser hoher Qualitätsstandard zeigt sich in den Details, in der hochwertigen Verarbeitung und dem Einsatz umweltfreundlicher Materialien. Der Name nolte steht für Sicherheit, Langlebigkeit und Verantwortung. Kundenzufriedenheit ist uns ein ganz besonderes Anliegen, daher gewähren wir unseren Kunden 10 Jahre Garantie*.

Safe furnishings and a clear conscience.

Our high quality standards are reflected in elegant details, outstanding workmanship and use of environmentally friendly materials. nolte stands for safety, durability and responsibility. As customer satisfaction is our prime objective, we offer our customers a 10 year warranty*.

Pour que vous vous sentiez tout de suite à l'aise et en sécurité quand vous vous installez.

Notre standard de qualité élevé se manifeste dans les détails, la qualité de la finition, ainsi que dans l'emploi de matériaux écologiques. Le nom de nolte est synonyme de sécurité, longévité et responsabilité. La satisfaction de nos clients compte beaucoup pour nous ; c'est pourquoi nous leur accordons une garantie de 10 ans*.

Voor een goed en veilig gevoel bij het inrichten.

De details, de hoogwaardige afwerking en het verwerken van milieuvriendelijke materialen staven onze hoge kwaliteitsstandaard. De naam nolte staat voor veiligheid, duurzaamheid en verantwoordelijkheidsbesef. Klanttevredenheid staat voor ons voorop, en wij bieden onze klanten daarom 10 jaar garantie*.

PRÄZISION UND DESIGN.

PRECISION AND DESIGN.
PRÉCISION ET DESIGN.
PRECISIE EN DESIGN.



HORIZONT® 10000



**HOCHWERTIG
OHNE GRENZEN.**
HIGH QUALITY KNOWS NO LIMITS.
QUALITÉ SANS LIMITES.
GRENZELOOS HOOGWAARDIG.

HORIZONT 10000

Glasflächen, die farbig glänzen!

Gleaming coloured glass panels! | Des vitrages brillants de couleur! | Glanzende glasoppervlakken in kleur!

**Es werde Licht.
Formschöne Aufsatzleuchten
setzen Akzente.**

Shapely luminaires set attractive accents. | Les superbes bandeaux lumineux mettent en valeur votre intérieur. | Mooie vormgegeven opzetlampen brengen accenten aan.

**Mit Absetzungen.
Wahlweise 2, 4 oder 7
waagrechte Sprossen.**

Choice of 2, 4 or 7 horizontal lattice bars. | Au choix, 2, 4 ou 7 baguettes horizontales. | Naar keuze 2, 4, of 7 horizontale sierstrips.



**Glänzende Optik.
Gläser in 4 Farben zur Auswahl.**

Glasses in 4 colours available. | Verres en 4 coloris au choix. | De keuze uit glas in 4 kleuren.

**Alles an seinem Platz.
Regal, um besondere Stücke jederzeit
zur Schau zu stellen.**

Shelves to showcase your favourite items. | Étagère, pour exposer à loisir vos objets décoratifs. | Rek - om bijzondere dingen permanent op uit te stellen.

HORIZONT® 10000

Gilt für | Applicable to | S'applique à | Geldt voor
HORIZONT10000

Gilt übergreifend siehe Übersicht S.110 | Applicable for all, see Overview p.110 | S'applique à l'ensemble de la ligne, voir aperçu p.110 | Geldt omvattend zie overzicht p.110

„Edel und absolut hochwertig verarbeitet!“

„Exclusive and manufactured to the very highest standards!“ | « Une finition noble et absolument irréprochable » | „Prachtig en volkomen hoogwaardig verwerkt!“



Die Möglichkeiten der Gestaltung sind nahezu unbegrenzt. Wahlweise 2, 4 oder 7 Sprossen in Chrom oder Holz nachbildung bieten zusammen mit 7 Holz nachbildungen und 4 farbigen Gläsern für die Fronten einen Gestaltungsspielraum, der seinesgleichen sucht.

There are virtually no limits to the design possibilities. The fronts are available with either 2, 4 or 7 lattice bars in chrome or wood finish together with a choice of panels in 4 different glass colours and 7 different wood finishes offering unrivalled scope for the imagination.

Les possibilités de composition sont presque illimitées. 2, 4 ou 7 baguettes en imitation chrome ou bois au choix, combinées à 7 finitions imitation bois et des verres dans 4 coloris différents pour les façades, offrent une liberté de composition sans égale.

Op het gebied van de vormgeving zijn de mogelijkheden bijna onbegrensd. Behalve 2, 4 of 7 strips in chroom of houtlook kunt u kiezen uit 7 houtlooks en glas in 4 kleuren voor de fronten. De speelruimte die dit biedt, moet zijn gelijke nog vinden.



HORIZONT® 10000

Bett | Bed | Lit | Bed: SONYO



*„Bei mir soll jedes Möbel
aussehen wie ein Designerstück.“*

„In my home, every piece of furniture should have a designer look.“ | « Chez moi, chaque meuble doit avoir la classe d'un produit de design » | „Voor mij moet elk meubel er als een designstuk uitzien.“



Farbiges Glas und Holznachbildung – eine optimale Kombination. | Coloured glass and wood finish – a perfect combination. | Finition verre coloré et imitation bois – une combinaison optimale. | Gekleurd glas en houtlook – een optimale combinatie.



HORIZONT® 10000

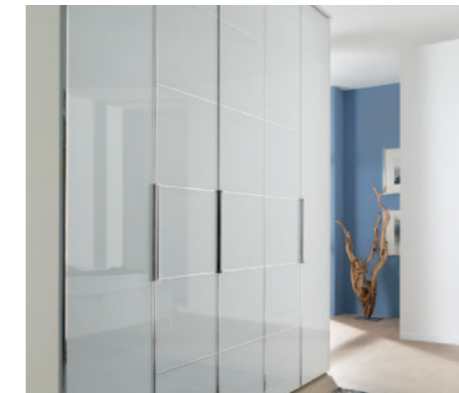

WAHLFREIHEIT!

FREEDOM OF CHOICE!
LA LIBERTÉ DE CHOISIR !
KEUZEVRIJHEID!

Die nolte Schränke der beiden Serien HORIZONT10000 und HORIZONT9000 bieten eine zusätzliche Gestaltungsmöglichkeit. Wahlweise stehen 2 waagrechte Sprossen oben und unten als Abschluss sowie 4 oder 7 Sprossen auf den Fronten zur Wahl.

The HORIZONT10000 and HORIZONT9000 ranges from nolte offer a further design option with a choice of two horizontal lattice bars at the top and bottom edges as well as 4 or 7 lattice bars on the fronts.

Les armoires de HORIZONT 10000 et HORIZONT9000 offrent une possibilité de composition supplémentaire. Vous pouvez opter pour 2 baguettes horizontales pour délimiter le haut et le bas, de même que pour 4 ou 7 baguettes au choix sur les façades.

Die nolte kasten uit de serie HORIZONT10000 en HORIZONT9000 bieden extra mogelijkheden op het gebied van de vormgeving. Naar keuze 2 horizontale strips aan boven- en onderkant, en 4 of 7 strips op de fronten.

Kleine Details, die eine unglaublich große Wirkung haben.

Small details that make a stunning difference. | Des petits détails qui font un grand effet. | Kleine details die voor een enorme uitstraling zorgen.



*„Die Möglichkeiten
haben mich überzeugt.“*

*„The range of possibilities was extremely persuasive.“
« Une conception convaincante, de bout en bout ! »
„De mogelijkheden hebben mij overtuigd.“*



Schlicht und unglaublich elegant. | Sleek and wonderfully elegant. | Un style dépouillé et incroyablement élégant. | Eenvoudig en ongelooflijk elegant.



Schubladen, Spiegel- und Glastüren lassen keine Wünsche offen. | Drawers, mirrors and glass doors leave no wish ungranted. | Esthétique et fonctionnalité idéalement combinées. | Lades, spiegel- en glasdeuren laten geen wens onbeantwoord.



Klare Linienführung – perfekt integriert. | Clean lines, perfectly integrated. | Clarté des lignes, intégration parfaite. | Heldere lijnen – perfect geïntegreerd.

2 HÖHEN

2 HEIGHTS
2 HAUTEURS
2 HOOGTES

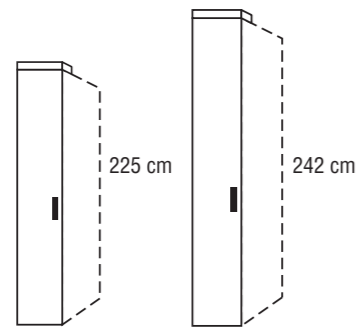

13 BASIS-ELEMENTE

13 BASIC UNITS
13 ÉLÉMENTS DE BASE
13 BASISELEMENTEN

Breiten | Widths | Largeurs | Breedtes



40 cm



50 cm



50 cm

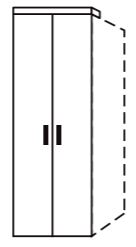

80 cm

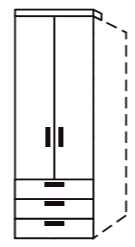

80 cm

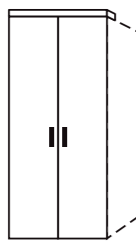

100 cm

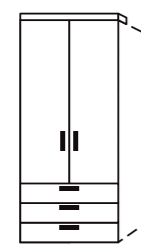

100 cm

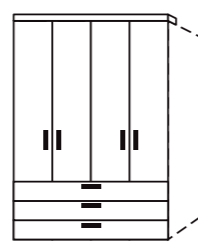

160 cm

Breiten | Widths | Largeurs | Breedtes

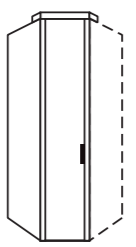

50 cm

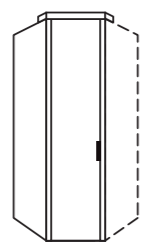

60 cm



46 36 64



41 cm

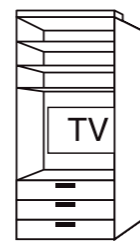

101 cm

Breiten | Widths | Largeurs | Breedtes

GRIFFE

HANDLES
POIGNÉES
GREPEN

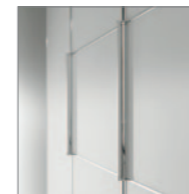

HORIZONT10000 bietet noch mehr: individuelle Lösungen durch Maßanfertigung (siehe S.92-93).

HORIZONT10000 offers even more customized solutions through custom-made (see p.92-93).

HORIZONT10000 offre encore plus de solutions personnalisées sur mesure à travers (voir p.92-93).

HORIZONT10000 biedt nog meer oplossingen op maat door middel van op maat gemaakt (zie p.92-93).



UNENDLICH KOMBINIEREN.

ENDLESS COMBINATIONS.
COMBINER À L'INFINI.
EINDELOOS COMBINEREN.

PLANUNGSBEISPIEL

PLANNING EXAMPLE
EXEMPLE DE COMPOSITION
PLANNINGSVOORBEELD

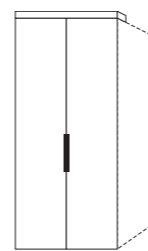

100 cm

Starterelement
Starter unit
Élément de base
Basiselement

+

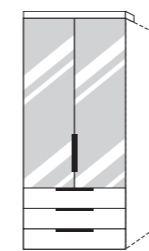

100 cm

Anbauelement
Add-on unit
Elém. complém.
Aanbouwelement

+

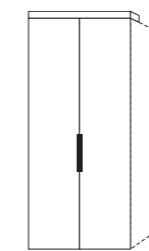

100 cm

Anbauelement
Add-on unit
Elém. complém.
Aanbouwelement

+



Abschlussseite
End panel
Côté de finition
Buitenzijde

+

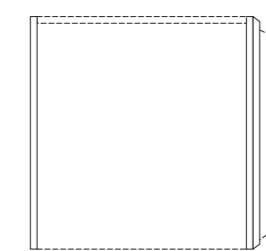

Passepartoutblenden
Passe partout panels
Côtés d'encadrement
Passe-partout-blinderings

=

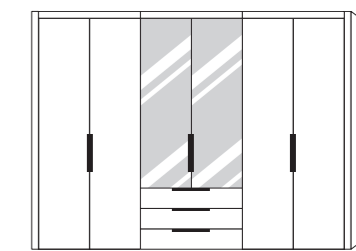

305 cm



KORPUSFARBEN

BODY COLOURS
COULEURS DES CAISSONS
ROMPKLEUREN

FRONTFARBEN

FRONT COLOURS
COULEURS DES FAÇADES
FRONTKLEUREN



Polarweiß
Polar white
Blanc polaire
Poolwit



Samtahorn-Nb.
Imit. velvet maple
Imit. érable satiné
Satijn-ahorn imitatie



Satin-Esche-Nb.
Imit. satin ash
Imit. frêne satiné
Satijn-essen imit.



Rijeka-Eiche-Nb.
Imit. Rijeka oak
Imit. chêne Rijeka
Rijeka eiken imit.



Samtbraun
Brown velvet
Brun satiné
Bruin velours



Cabana-Nussbaum-Nb.
Imit. Cabana walnut
Imit. noyer Cabana
Cabana notenboom imit.



Walnuss-natur-Nb.
Imit. natural walnut
Imit. noyer naturel
Walnoten natuur imit.

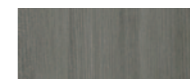

Silbereiche-Nb.
Imitation silver oak
Imitation chêne argenté
Zilver eiken imitatie



Mooreiche-Nb.
Imit. bog oak
Imitation chêne noir cèrusé
Veeneiken imitatie



Polarweiß
Polar white
Blanc polaire
Poolwit



Samtahorn-Nb.
Imit. velvet maple
Imit. érable satiné
Satijn-ahorn imitatie



Satin-Esche-Nb.
Imit. satin ash
Imit. frêne satiné
Satijn-essen imit.



Rijeka-Eiche-Nb.
Imit. Rijeka oak
Imit. chêne Rijeka
Rijeka eiken imit.



Cabana-Nussbaum-Nb.
Imit. Cabana walnut
Imit. noyer Cabana
Cabana notenboom imit.



Walnuss-natur-Nb.
Imit. natural walnut
Imit. noyer naturel
Walnoten natuur imit.



Silbereiche-Nb.
Imitation silver oak
Imitation chêne argenté
Zilver eiken imitatie



Mooreiche-Nb.
Imit. bog oak
Imitation chêne noir cèrusé
Veeneiken imitatie



Terra matt
Frosted terra
Terra mat
Terra mat



Lava matt
Frosted lava
Lava mat
Lava mat

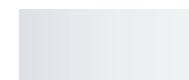

Weißglas
White glass
Verre blanc
Witglas



Saharaglas
Sahara glass
Verre sahara
Sahara-glas



Schokoglas
Schoko glass
Verre schoko
Schoko-glas



Schwarzglas
Black glass
Verre noir
Zwartglas

UNENDLICH KOMBINIEREN.

ENDLESS COMBINATIONS.
COMBINER À L'INFINI.
EINDELOOS COMBINEREN.





HORIZONT® 9000



**VIelfalt
DER FARBEN.**

DIVERSITY OF COLOURS.
DIVERSITÉ DES COLORIS.
VEELVOUD AAN KLEUREN.

HORIZONT9000

Eine große Auswahl - das mag jeder!

Enormous choice - simply irresistible! | Un grand choix, pour satisfaire tous les goûts. | Een grote keuze - dat wil iedereen!

**Glänzende Ergebnisse.
Hochglanzfronten in 4 Farben.**

High-gloss fronts in 4 colours. | Façades brillantes en 4 coloris. | Hoogglansfronten in 4 kleuren.

**Mit Absetzungen.
Wahlweise 2, 4 oder 7
waagrechte Sprossen.**

Choice of 2, 4 or 7 horizontal lattice bars. | Au choix, 2, 4 ou 7 baguettes horizontales. | Naar keuze 2, 4, of 7 horizontale sierstrips.

**Von Kopf bis Fuß.
Mit den bodentiefen Spiegelfronten
passt alles perfekt.**

With floor length mirror fronts, everything fits perfectly. | Avec les façades miroir qui vont jusqu'au sol, soignez votre apparence à la perfection. | Met spiegelfronten tot aan de kastbodem past alles naar wens.

**Alles im Blick.
TV-Regal integrierbar.**

Integrable TV shelf. | Élément TV intégrable. | TV-rek integreerbaar.

**Manchmal braucht man Platz.
Extrabreite Schubkästen.**

Extra wide drawers. | Tiroirs extra-larges | Opbergruimte is er vaak te weinig.



HORIZONT® 9000

Gilt für | Applicable to | S'applique à | Geldt voor
HORIZONT9000

Gilt übergreifend siehe Übersicht S.110 | Applicable for all, see Overview p.110 | S'applique à l'ensemble de la ligne, voir aperçu p.110 | Geldt omvattend zie overzicht p.110

„Hier haben wir Platz für alles.“

„Here we have space for everything.“ | « Ici, chaque chose trouve sa place. » | „Hier is plaats voor alles.“

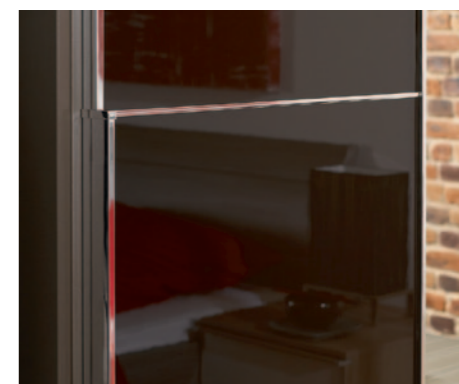

Mit HORIZONT hat nolte Möglichkeiten geschaffen. Egal wo Stauraum benötigt wird, ob im Schlafzimmer, Büro, Flur oder Wohnzimmer, die richtige Lösung finden Sie hier. Das TV-Modul oder die extra breiten Schubladen sind hierfür zwei Beweise von vielen.

With HORIZONT, nolte creates opportunities. Wherever storage space is required – in your bedroom, office, corridor or living room – you will find the right solution here. The TV module and extra wide drawers are just two of the many examples.

HORIZONT crée de nouvelles possibilités de rangement. Que ce soit dans la chambre à coucher, le bureau, l'entrée ou le salon, HORIZONT apporte une réponse adéquate à vos problèmes. L'élément TV ou les tiroirs extra-larges ne sont que deux exemples parmi tant d'autres.

Met HORIZONT heeft nolte veel mogelijkheden gecreëerd. Of er nu opbergruimte nodig is in de slaapkamer, kantoor, hal of woonkamer, de juiste oplossing vindt u hier. De TV-module of de extra brede lades zijn slechts twee voorbeelden.





Schrank mit 4 Sprossen. | Wardrobe with 4 lattice bars. | Armoire avec 4 baguettes. | Kast met 4 strips.



Bett | Bed | Lit | Bed: SONYO+

Passende Betten für stimmungsvolle Stunden. | Matching beds for moody moments. | Des lits assortis pour une ambiance harmonieuse. Bijpassende bedden voor sfeervolle uren.

Alles passt zusammen - muss aber nicht.

Everything matches - but it doesn't have to... | Tout va ensemble - mais rien n'y oblige. | Alles past bij elkaar, maar is niet verplicht.



Bett | Bed | Lit | Bed: SONYO+



HORIZONT® 9000



Viele trickreiche Lösungen ergeben sich mit HORIZONT. Alles kann so aufbewahrt werden, dass es bei Bedarf herausgezogen bzw. heruntergeklappt werden kann oder einfach gleich griffbereit ist.



HORIZONT offers a host of brilliant solutions. Store everything so it is easily accessible by either pulling out or folding down the corresponding element or just ready to grab at a moment's notice.

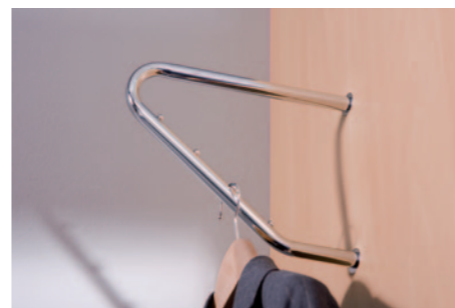

HORIZONT abonde de solutions astucieuses. Tout peut être rangé de sorte à pouvoir être sorti ou rabattu quand on en a besoin, ou rester simplement à portée de main.



HORIZONT biedt veel handige oplossingen. Alles wordt zo opgeborgen dat het indien gewenst zo kan worden uitgeschoven, uitgeklapt, of direct voor het grijpen ligt.

**ALLES
RICHTIG!**

JUST PERFECT!
RANGÉ COMME IL FAUT.
ALLES IN ORDE!



*„Alles hat seinen Platz und
ist immer griffbereit.“*

„Everything is in its place and close at hand.“ | « Tout est bien à sa place et à portée de main. » |
„Alles heeft een plaats en ligt klaar voor het grijpen.“



Eleganz in jedem Raum. | Elegance in every room. | *Élégance dans chaque pièce.* | Elegantie in elke kamer.

*„Weil Wohn- und Schlafzimmer
bei uns eigentlich das Gleiche sind.“*

„Because our bedroom and living room are actually the same.“ | « *Parce que notre salle de séjour est aussi notre chambre à coucher.* » | „Omdat bij ons een woon- en slaapkamer eigenlijk hetzelfde is.“



2 HÖHEN

2 HEIGHTS
2 HAUTEURS
2 HOOGTES

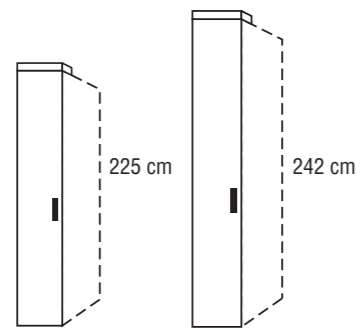

13 BASIS-ELEMENTE

13 BASIC UNITS
13 ÉLÉMENTS DE BASE
13 BASISELEMENTEN

Breiten | Widths | Largeurs | Breedtes

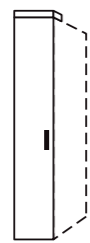

40 cm



50 cm



50 cm

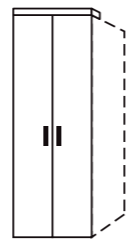

80 cm

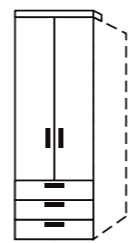

80 cm

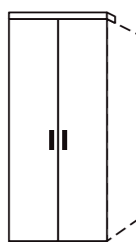

100 cm

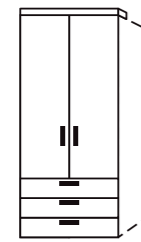

100 cm

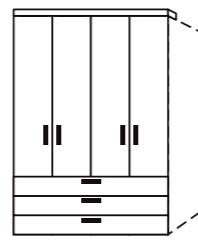

160 cm

Breiten | Widths | Largeurs | Breedtes

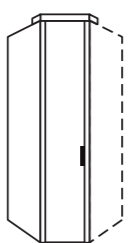

50 cm

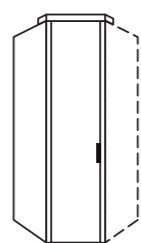

60 cm

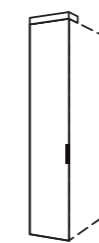

46 36 64

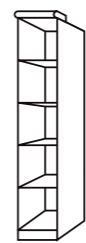

41 cm

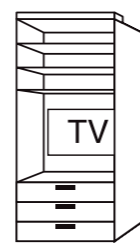

101 cm

Breiten | Widths | Largeurs | Breedtes

GRIFFE

HANDLES
POIGNÉES
GREPEN

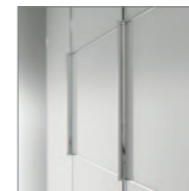

HORIZONT9000 bietet noch mehr: individuelle Lösungen durch Maßanfertigung (siehe S.92-93).

HORIZONT9000 offers even more customized solutions through custom-made (see p.92-93).

HORIZONT9000 offre encore plus de solutions personnalisées sur mesure à travers (voir p.92-93).

HORIZONT9000 biedt nog meer oplossingen op maat door middel van op maat gemaakt (zie p.92-93).

UNENDLICH KOMBINIEREN.

ENDLESS COMBINATIONS.
COMBINER À L'INFINI.
EINDELOOS COMBINEREN.



PLANUNGSBEISPIEL

PLANNING EXAMPLE
EXEMPLE DE COMPOSITION
PLANNINGSVOORBEELD



40 cm

Startelement
Starter unit
Elément de base
Basiselement

+

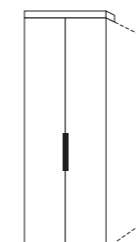

80 cm

Anbauelement
Add-on unit
Elém. complém.
Aanbouwelement

+



Abschlussseite
End panel
Côté de finition
Buitenzijde

+

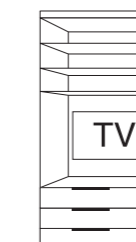

101 cm

TV-Element
TV unit
Elément TV
TV-element

+

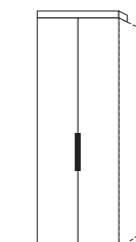

80 cm

Startelement
Starter unit
Elément de base
Basiselement

+

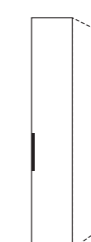

40 cm

Anbauelement
Add-on unit
Elém. complém.
Aanbouwelement

+



Abschlussseite
End panel
Côté de finition
Buitenzijde

=

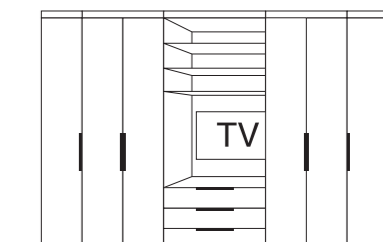

344 cm



KORPUSFARBEN

BODY COLOURS
COULEURS DES CAISSONS
ROMPKLEUREN



Polarweiß
Polar white
Blanc polaire
Poolwit



Samtahorn-Nb.
Imit. velvet maple
Imit. érable satiné
Satijn-ahorn imitatie



Satin-Esche-Nb.
Imit. satin ash
Imit. frêne satiné
Satijn-essen imit.



Rijeka-Eiche-Nb.
Imit. Rijeka oak
Imit. chêne Rijeka
Rijeka eiken imit.



Samtbraun
Brown velvet
Brun satiné
Bruin velours



Cabana-Nussbaum-Nb.
Imit. Cabana walnut
Imit. noyer Cabana
Cabana notenboom imit.



Walnuss-natur-Nb.
Imit. natural walnut
Imit. noyer naturel
Walnoten natuur imit.



Silbereiche-Nb.
Imitation silver oak
Imitation chêne argenté
Zilver eiken imitatie



Mooreiche-Nb.
Imit. bog oak
Imitation chêne noir cèrusé
Veeneiken imitatie

FRONTFARBEN

FRONT COLOURS
COULEURS DES FAÇADES
FRONTKLEUREN



Polarweiß
Polar white
Blanc polaire
Poolwit



Samtahorn-Nb.
Imit. velvet maple
Imit. érable satiné
Satijn-ahorn imitatie



Satin-Esche-Nb.
Imit. satin ash
Imit. frêne satiné
Satijn-essen imit.

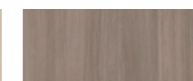

Rijeka-Eiche-Nb.
Imit. Rijeka oak
Imit. chêne Rijeka
Rijeka eiken imit.



Cabana-Nussbaum-Nb.
Imit. Cabana walnut
Imit. noyer Cabana
Cabana notenboom imit.



Walnuss-natur-Nb.
Imit. natural walnut
Imit. noyer naturel
Walnoten natuur imit.

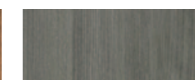

Silbereiche-Nb.
Imitation silver oak
Imitation chêne argenté
Zilver eiken imitatie



Mooreiche-Nb.
Imit. bog oak
Imitation chêne noir cèrusé
Veeneiken imitatie



Terra matt
Frosted terra
Terra mat
Terra mat



Lava matt
Frosted lava
Lava mat
Lava mat

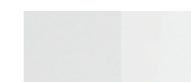

Hochglanz weiß
High-gloss white
Blanc brillant
Hoogglans wit

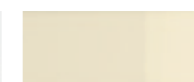

Hochglanz creme
High-gloss cream
Brillant crème
Hoogglans crème



Hochglanz sahara
High-gloss Sahara
Brillant Sahara
Hoogglans Sahara



Hochglanz schoko
High-gloss chocolate
Choco brillant
Hoogglans choco

UNENDLICH KOMBINIEREN.

ENDLESS COMBINATIONS.
COMBINER À L'INFINI.
EINDELOOS COMBINEREN.





HORIZONT® 8000



**IMMER
PERFEKT.**

ALWAYS PERFECT.
TOUJOURS PARFAIT.
ALTIJD PERFECT.

HORIZONT8000

Für jeden Raum das Richtige.

The right choice for every room. | Pour chaque pièce la solution qui convient. | Het juiste voor elke ruimte.

**Schräglage gewünscht.
Anpassungen an Dachschrägen.**
Fitted to sloping ceilings. | Adaptations
possibles aux sous pentes. | Aanpassingen
aan het schuine dak.

**Fest verschlossen.
Abschließbare Griffe möglich.**
Lockable handles available. | Poignées
verrouillables sur demande. | Hand-
grepen met slot verkrijgbaar.

**Darf's ein bisschen mehr sein?
Aufsatzschränke bieten noch mehr Platz.**
Top units offer even more space. | Les surmeubles
offrent des possibilités supplémentaires. | Opzetkast
biedt nog meer plaats.

**Hereinspaziert.
Die begehbare Ecke bietet den
optimalen Platz für den Computer.**
The walk-in area is the perfect space for your
computer. | L'élément grand angle est
l'endroit idéal pour votre ordinateur. | De
begaanbare hoek is een uitgelezen plek voor
de computer.

**Alles genutzt.
Der praktische Türüberbau bietet viel
zusätzlichen Stauraum.**
The practical overdoor bridging unit offers additional
storage space. | Le pont de porte pratique offre un
espace de rangement supplémentaire. | De praktische
kast boven de deur biedt aanvullende opbergruimte.

HORIZONT® 8000

Gilt für | Applicable to | S'applique à | Geldt
voor HORIZONT8000

Gilt übergreifend siehe Übersicht S.110 | Applicable for all, see Overview p.110 | S'applique à
l'ensemble de la ligne, voir aperçu p.110 | Geldt omvattend zie overzicht p.110

*„Bei der Arbeit oder Zuhause - ich zähle
auf HORIZONT.“*

„At work or at home – I count on HORIZONT.“ | « Que ce soit au travail ou à la maison – je m'en remets à
HORIZONT. » | „Zowel op kantoor als thuis vertrouw ik op HORIZONT.“

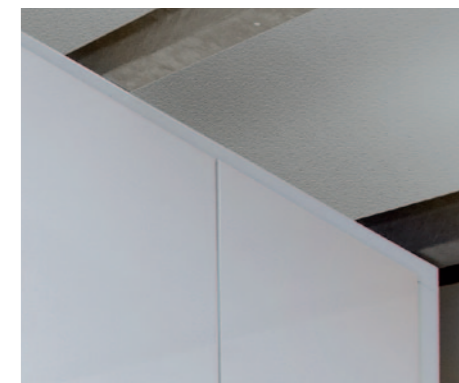

Die vielen kleinen und großen Dinge
des Alltags, die alle einen Platz brau-
chen – mit HORIZONT kein Problem.
Und wenn dann noch mehr Platz be-
nötigt wird, bietet nolte zusätzliche
Aufsatzschränke. Auf Wunsch auch
abschließbar.

So many things both large and small
require space in our everyday lives –
no problem with HORIZONT. And if
you find you need still more space,
nolte offers additional top cubicles.
Lock-able on request.

Trouver un endroit où ranger toutes
les petites et les grandes choses de
la vie? Avec HORIZONT, pas de pro-
blème. Et pour ceux qui ont besoin
d'encore plus de place, nolte propose
des surmeubles supplémentaires. Sur
demande, livrés aussi avec serrures.

De vele grote en kleine dagelijkse spul-
len eisen allemaal een plaatsje op: met
HORIZONT is dit probleem opgelost!
Als er vervolgens nog meer ruimte
nodig is, biedt de nolte opzetkast een
uitkomst. Naar wens ook afsluitbaar.





Bett | Bed | Lit | Bed: FARGO

HORIZONT® 8000

Die zusätzlichen Aufsatzschränke sind die optimale Ergänzung um den Raum optimal auszunutzen. | Top units are the perfect addition for making the most of your space. | Les surmeubles supplémentaires sont idéaux pour tirer le meilleur parti de l'espace disponible. | De additionele opzetkast is de uitgelezen aanvulling. De ruimte wordt hiermee optimaal benut.

„Hier finde ich den Platz, den ich brauche.“

„Here I find the space I need.“ | « La place qui me manque, je la trouve ici. » | „Hier vind ik de opbergruimte die ik nodig heb.“



PASST!

IT FITS!
AU MILLIMÈTRE PRÈS !
PAST PERFECT!

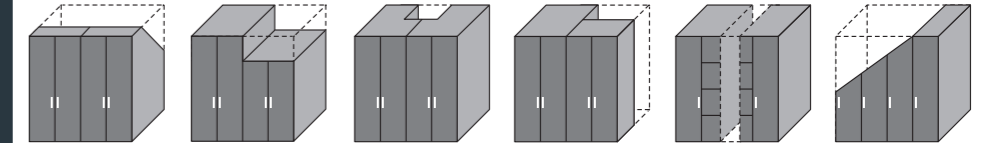

Damit alles perfekt passt bietet nolte die Möglichkeit die Schränke an fast jede räumliche Gegebenheit anzupassen. Egal ob Dachschrägen, abgehängte Decken, Schornsteine oder Balken – wir bekommen das hin.

To ensure the perfect fit, nolte allows you to adapt its wardrobes to almost any spatial requirements. Whether the challenge is a sloping or suspended ceiling, chimney or protruding beams – we have the answer.

Pour que tout aille parfaitement, nolte donne la possibilité d'adapter les armoires à pratiquement tous les espaces. Qu'il s'agisse de sous-pentes, de conduits de cheminée ou de – nous trouvons toujours une solution.

Opdat alles perfect past, biedt nolte de mogelijkheid de kasten aan te passen aan bijna alle ruimtelijke omstandigheden. Of het nu een schuin dak, hellend plafond, schoorsteen of balken betreft, het lukt altijd.

*Schrägen, Ecken, Kanten - mit HORIZONT
kein Problem.*

Slopes, corners, edges - HORIZONT has the answers. | Pentes, angles, arêtes - avec HORIZONT, pas de problème. | Hellingen, hoeken en randen, met HORIZONT geen enkel probleem.



GUT KOMBINIERT!

IMAGINATIVE COMBINATIONS!

BIEN COMBINÉ !

GOED GECOMBINEERD!

Wenn zwei ohnehin schon gute Modelle aufeinander treffen, ergeben sich ungeahnte Möglichkeiten. Einige HORIZONT-Linien lassen sich untereinander kombinieren und bieten so noch mehr Komfort und Raum für Ideen.

One stylish model by itself is good. When two meet, un-imagined possibilities awaken. HORIZONT allows you to combine items from a number of the ranges for even more comfort and scope to express your ideas.

Quand deux grands modèles se rencontrent, il peut en découler des solutions surprenantes. Certaines lignes HORIZONT peuvent être combinées ensemble et offrent de cette manière encore plus de confort et d'espace pour vos idées.

Als twee afzonderlijke en zonder meer goede modellijnen samenkomen, ontstaan er onverwachte mogelijkheden. Een aantal HORIZONT lijnen zijn met elkaar te combineren en bieden zo nog extra comfort en ruimte voor ideeën.

*Das Beste aus jedem Programm.
Bei HORIZONT lassen sich
Serien untereinander kombinieren.*

*The best from every range. HORIZONT ranges can be combined. | Le meilleur de chaque gamme.
Chez HORIZONT, les séries peuvent être combinées ensemble. | Het beste uit ieder programma.
Bij HORIZONT zijn de series met elkaar te combineren.*

3 HÖHEN

3 HEIGHTS
3 HAUTEURS
3 HOOGTES

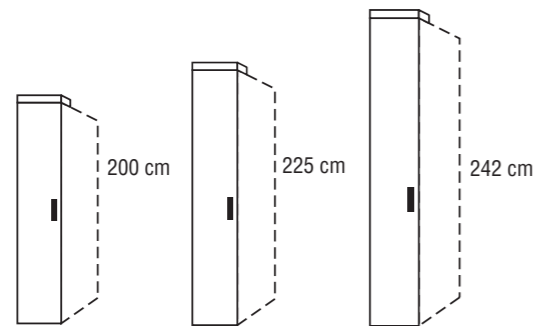

2 TIEFEN

2 DEPTHS
2 PROFONDEURS
2 DIEPTES

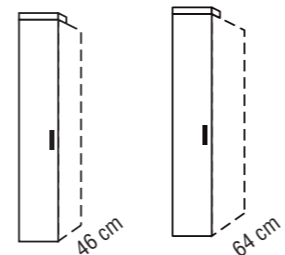

AUFSATZELEMENT

TOP UNIT ELEMENTS
SURMEUBLE
OPZETELEMENT

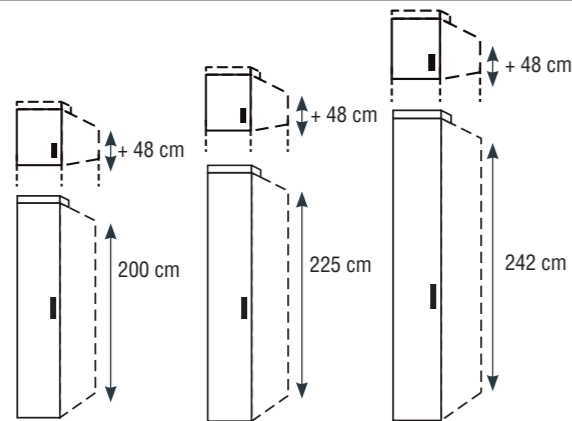

25 BASIS-ELEMENTE

25 BASIC UNITS
25 ÉLÉMENTS DE BASE
25 BASISELEMENTEN

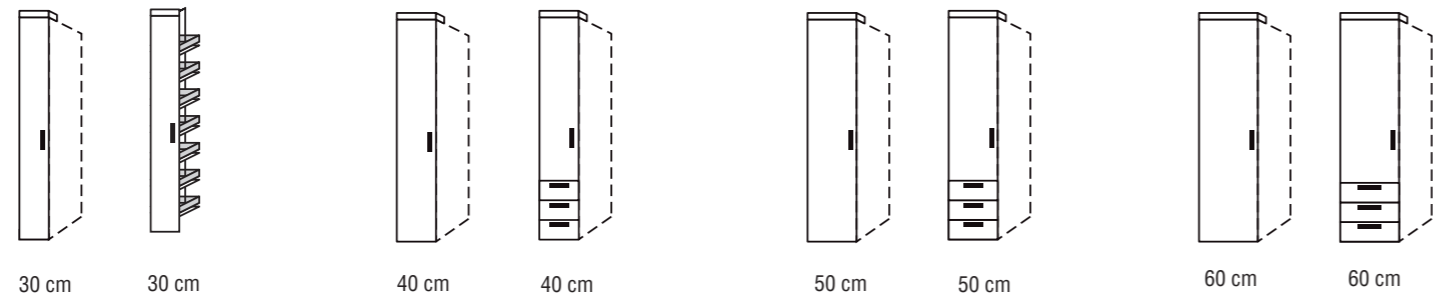

Breiten | Widths | Largeurs | Breedtes

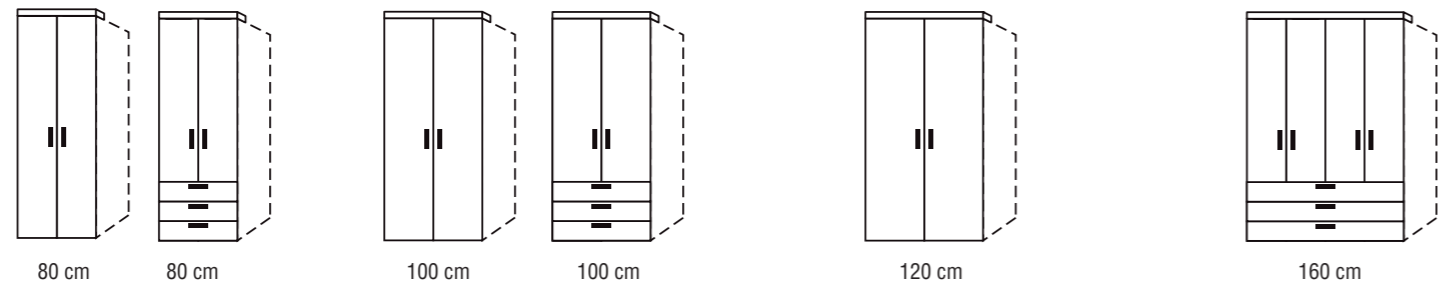

Breiten | Widths | Largeurs | Breedtes

HORIZONT8000 bietet noch mehr: individuelle Lösungen durch Maßanfertigung (siehe S.92-93).

HORIZONT8000 offers even more customized solutions through custom-made (see p.92-93).

HORIZONT8000 offre encore plus de solutions personnalisées sur mesure à travers (voir p.92-93).

HORIZONT8000 biedt nog meer oplossingen op maat door middel van op maat gemaakt (zie p.92-93).

Breiten | Widths | Largeurs | Breedtes

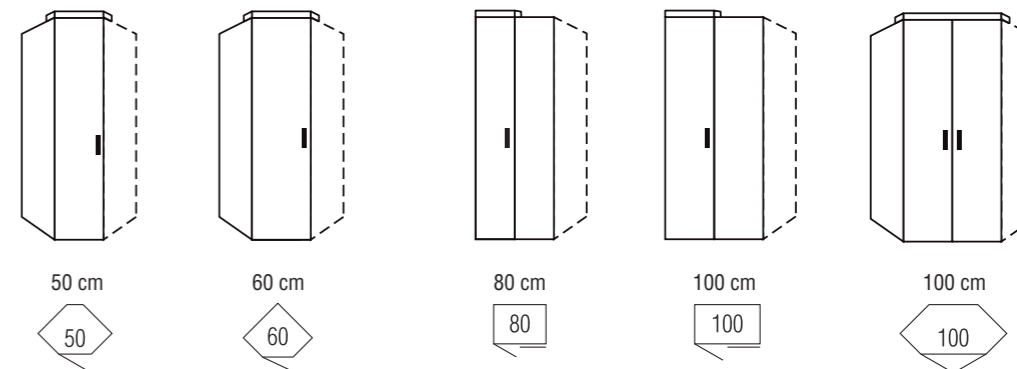

Breiten | Widths | Largeurs | Breedtes

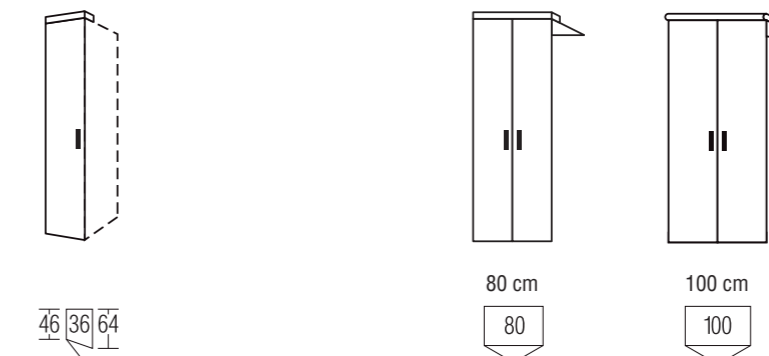

Breiten | Widths | Largeurs | Breedtes

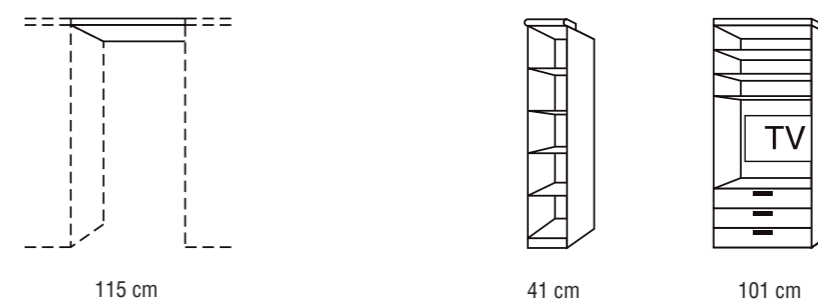

GRIFFE

HANDLES
POIGNÉES
GREPEN



Offen für Ihre Wünsche: Drehknopf mit Zylinderschloss (nicht für Spiegel) oder Griffe in unterschiedlichen Längen.
Open to your tastes: Doorknobs with a cylinder lock (not for mirrors) or handles in a variety of lengths.
C'est comme vous le souhaitez. Poignée bouton avec serrure à cylindre (exceptée sur les portes miroirs) ou poignée de longueur différente.
Wat je maar wenst: draaiknop met cilinderslot (niet bij een spiegel) of handgrepen in verschillende lengtes.

UNENDLICH KOMBINIEREN.

ENDLESS COMBINATIONS.
COMBINER À L'INFINI.
EINDELOOS COMBINEREN.



KORPUSFARBEN

BODY COLOURS
COULEURS DES CAISSONS
ROMPKLEUREN



Polarweiß
Polar white
Blanc polaire
Poolwit



Samtahorn-Nb.
Imit. velvet maple
Imit. érable satiné
Satijn-ahorn imitatie



Satin-Esche-Nb.
Imit. satin ash
Imit. frêne satiné
Satijn-essen imit.



Buche-natur-Nb.
Imitation beech
Imitation hêtre naturel
Beuken imitatie



Cabana-Nussbaum-Nb.
Imit. Cabana walnut
Imit. noyer Cabana
Cabana notenboom imit.



Walnuss-natur-Nb.
Imit. natural walnut
Imit. noyer naturel
Walnoten natuur imit.



Rijeka-Eiche-Nb.
Imit. Rijeka oak
Imit. chêne Rijeka
Rijeka eiken imit.



Mooreiche-Nb.
Imit. bog oak
Imitation chêne noir cèrusé
Veeneiken imitatie

FRONTFARBEN

FRONT COLOURS
COULEURS DES FAÇADES
FRONTKLEUREN



Polarweiß
Polar white
Blanc polaire
Poolwit



Samtahorn-Nb.
Imit. velvet maple
Imit. érable satiné
Satijn-ahorn imitatie



Satin-Esche-Nb.
Imit. satin ash
Imit. frêne satiné
Satijn-essen imit.



Buche-natur-Nb.
Imitation beech
Imitation hêtre naturel
Beuken imitatie



Cabana-Nussbaum-Nb.
Imit. Cabana walnut
Imit. noyer Cabana
Cabana notenboom imit.



Walnuss-natur-Nb.
Imit. natural walnut
Imit. noyer naturel
Walnoten natuur imit.



Rijeka-Eiche-Nb.
Imit. Rijeka oak
Imit. chêne Rijeka
Rijeka eiken imit.



Mooreiche-Nb.
Imit. bog oak
Imitation chêne noir cèrusé
Veeneiken imitatie

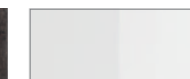

Hochglanz weiß
High-gloss white
Blanc brillant
Hoogglans wit

UNENDLICH KOMBINIEREN.

ENDLESS COMBINATIONS.
COMBINER À L'INFINI.
EINDELOOS COMBINEREN.



Fachboden
Shelf
Étagère
Legplank



Tastaturauszug
Keyboard holder
Support clavier coulissant
Lade voor toetsenbord



Kleiderstange
Hanging rail
Tringle
Kledingstang



CD-Halter
CD organizer
Casier à CD
CD-houder



Schreibtischplatte
Desktop
Plateau de bureau
Bureaublad



Kunststoffablage
Plastic shelf
Tablette plastique
Kunststofaflegplankje

Mit der begehbaren Ecke lässt sich der heimische Computerarbeitsplatz optimal und platzsparend integrieren. Mit den praktischen und durchdachten Ablagen findet hier alles seinen Platz und persönliche Unterlagen sind vor den Blicken Neugieriger geschützt.

The walk-in corner unit is the perfect, space saving home for your computer. Practical, intelligently designed storage spaces ensure that everything is in its proper place and personal documents hidden from curious eyes.

L'élément grand angle offre un espace optimal pour une installation peu encombrante de l'ordinateur domestique. Grâce aux tablettes pratiques et bien conçues, tout trouve ici sa place et les documents personnels sont protégés des regards curieux.

In een begaanbare hoek kan een gezellige werk- en computerplek prima geïntegreerd worden. Dat spaart ruimte. Met de praktische en doordachte opbergbakken krijgt alles hier een plek, en persoonlijke documenten zijn zo gevrijwaard van nieuwsgierige blikken.





SCHÖN ÜBERBRÜCKT.

ELEGANTLY BRIDGED.
ÉLÉGANT ET FONCTIONNEL.
MOOI OVERBRUGD.

Dezent reiht sich die Bettbrücke in jede Schrankkombination ein und stellt trotzdem ein wahres Stauraumwunder dar. Durch die zeitlose Gestaltung wirkt sie immer modern und luftig leicht.

The overbed unit fits seamlessly into the wardrobe combination and yet is still a space saving miracle. The timeless design means it will always look modern and as light as air.

Le pont de lit s'intègre subtilement entre les modules d'armoire et offre néanmoins un espace de rangement phénoménal. Son design soigné lui confère un cachet discret et une légèreté aérienne.

Onopvallend voegt de bedbrug zich in de kastcombinatie en vormt desondanks een waar opbergwonder. De tijdloze vormgeving zorgt voor een moderne uitstraling en luchtig geheel.

FARBEN

COLOURS
COULEURS
KLEUREN



Polarweiß
Polar white
Blanc polaire
Poolwit



Samtahorn-Nb.
Imit. velvet maple
Imit. érable satiné
Satijn-ahorn imitatie



Satin-Esche-Nb.
Imit. satin ash
Imit. frêne satiné
Satijn-essen imit.



Buche-natur-Nb.
Imitation beech
Imitation hêtre naturel
Beuken imitatie

HORIZONT7500 online





HORIZONT® 7000



**GLÄNZENDE
PERFORMANCE.**

OUTSTANDING PERFORMANCE.
PERFORMANCE BRILLANTE.
GLANZENDE PERFORMANCE.

HORIZONT7000

Spieglein, Spieglein an der Wand ...

Mirror, mirror on the wall ... | Miroir, beau miroir ... | Spiegeltje, spiegeltje aan de wand ...

**Sitzt wie ein Maßanzug.
Rückseitiger Ausschnitt und weitere individuelle
Anpassungen möglich.**

Cut-out sections in the rear and other customised adaptations available. | Découpe arrière et autres adaptations individuelles possibles. | Uitsparing aan de achterzijde en andere persoonlijke aanpassingen zijn mogelijk.

Auch bei HORIZONT 8000 | Also for HORIZONT 8000
Egalement pour HORIZONT 8000 | Ook bij HORIZONT 8000

**Praktisch bis ins Detail.
Perfekte Übersicht durch
Kommodenauszüge.**

Pull-out cargo sections for a perfect overview. | Vue d'ensemble parfaite grâce aux commodes intégrées sur coulisses. | Perfect overzicht door uittrekbare commodes.



**Wenn es mal mehr sein soll.
160 cm breite Schränke mit 3 Schubkästen.**

160 cm wide wardrobes with 3 drawers. | Armoires d'une largeur de 160 cm dotées de 3 grands tiroirs. | 160 cm brede kasten met 3 lades

**Platzsparend zu öffnen.
Moderne Falлтüren erhältlich
in 4 Breiten von 60 - 160 cm.**

Modern folding doors available in 4 widths from 60 - 160 cm. | Les portes pliantes modernes disponibles dans 4 largeurs, de 60 à 160 cm. | Moderne vouwdeuren verkrijgbaar in 4 breedtes van 60 - 160 cm.

**Kleine Räume ganz groß.
Hohe Tiefenwirkung durch
verspiegelte Fronten.**

Mirrored fronts provide depth. | Effet de profondeur étonnant produit par les façades avec miroirs. | Sterke dieptewerking door verspiegelde fronten.

Gilt übergreifend siehe Übersicht S.110 | Applicable for all, see Overview p.110 | S'applique à l'ensemble de la ligne, voir aperçu p.110 | Geldt omvattend zie overzicht p.110

HORIZONT® 7000

Gilt für | Applicable to | S'applique à | Geldt voor
HORIZONT7000

*„Wir sind immer wieder begeistert.
Die Möglichkeiten sind grenzenlos.“*

„We never cease to be amazed. The possibilities are endless.“ | « Nous n'arrêtons pas d'être enthousiasmés. Les possibilités d'HORIZONT sont sans limites. » | „Wij zijn steeds weer onder de indruk. De mogelijkheden zijn grenzeloos.“



Die Linie HORIZONT7000 zeichnet sich durch ihre zeitlose Gestaltung und den Einsatz von Flügeltüren aus. Mit den hochwertigen Materialien, den breiten Schubkästen und dem praktischen Kommodenauszug bietet sie beeindruckend viel Komfort.

The HORIZONT7000 series features a timeless design and folding doors. With high quality materials, wide drawers and practical pull-out cargo sections, the series offers an enticing level of comfort.

La ligne HORIZONT7000 se distingue par son design intemporel et l'utilisation de porte à vantaux. Avec ses matériaux de haute qualité, ses larges tiroirs et sa commode intégrée sur coulisses, elle offre un confort d'utilisation impressionnant.

De HORIZONT7000 serie kenmerkt zich door een tijdloze vormgeving en vleugeldeuren. Met de hoogwaardige materialen, de brede lades en de praktische uittrekbare commode biedt het indrukwekkend veel comfort.





Schlanke Linienführung und zeitloses Design. | Sleek lines and timeless design. | Ligne épurée et design intemporel | Slanke lijnvoering en een tijdloos design.

Perfekt integriert – besonders bei wenig Platz. | Perfectly integrated – especially where space is at a premium. | Parfaitement intégré – particulièrement dans les espaces réduits. | Laat zich perfect integreren – vooral als er weinig ruimte is.

„Mit HORIZONT kann ich mich entspannt zurücklehnen – hier stimmt alles.“

„With HORIZONT I can lie back and relax – everything here is just right.“ | « Avec HORIZONT, je peux me détendre et me reposer – tout est parfait. » | „Met HORIZONT kan ik ontspannen achterover leunen. Alles klopt hier.“





SPOT AN!

SPOT ON!
ALLUMEZ LES SPOTS!
SPOT ON!



Was wäre ein Schrank nur ohne Licht? nolte bietet eine Vielzahl von formschönen und praktischen Leuchten. Ob Stab-, Segel- oder LED-Leuchte, ob matt oder glänzend – die Auswahl ist umfassend und immer optimal auf den Schrank abgestimmt.

What would a wardrobe be without light? nolte offers a wide range of attractive and practical lights. From tubular, sail or LED lights to frosted or chrome finishes – the choice is extensive and always perfectly tuned to the wardrobe.

Que serait une armoire sans lumière? Nolte vous propose un grand choix de luminaires élégants et pratiques. Que ce soient des baguettes lumineuses, des appliques ou des luminaires LED, mat ou brillant – le choix est immense et toujours en accord optimal avec l'armoire.

Wat is een kast zonder licht? nolte biedt veel prachtig vormgegeven en praktische verlichting. Of het nu staaf, zeil- of LED-verlichting is, mat of glanzend, de keuze is omvangrijk en steeds optimaal op de kast afgestemd.

Perfekt illuminiert. Hochwertige Beleuchtungssysteme von nolte machen es möglich.

Imaginative illumination. High quality lighting systems from nolte. | Parfaitement illuminé. Grâce aux systèmes de luminaires de haute qualité de nolte. | Uitstekend verlicht. De hoogwaardige verlichtingssystemen van nolte maken het mogelijk.



*„Alles griffbereit!
Frau muss sich
nur entscheiden.“*

*„Everything in easy reach! Madam need
only make up her mind.“ | « Tout à
portée de main! Madame n'a plus qu'à
se décider. » | „Alles onder handbereik!
Mevrouw moet alleen nog kiezen.“*



Spiegelfronten lassen Räume größer wirken. | Mirrored fronts magnify space. | Les miroirs de façade agrandissent les pièces. | Spiegelfronten maken dat ruimtes groter lijken.



2 HÖHEN

2 HEIGHTS
2 HAUTEURS
2 HOOGTES

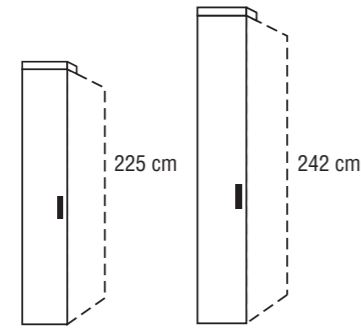

2 TIEFEN

2 DEPTHS
2 PROFONDEURS
2 DIEPTES

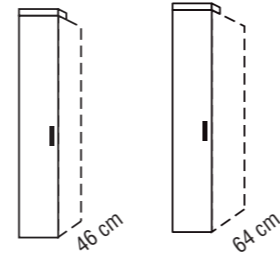

19 BASIS-ELEMENTE

19 BASIC UNITS
19 ÉLÉMENTS DE BASE
19 BASISELEMENTEN

Breiten | Widths | Largeurs | Breedtes

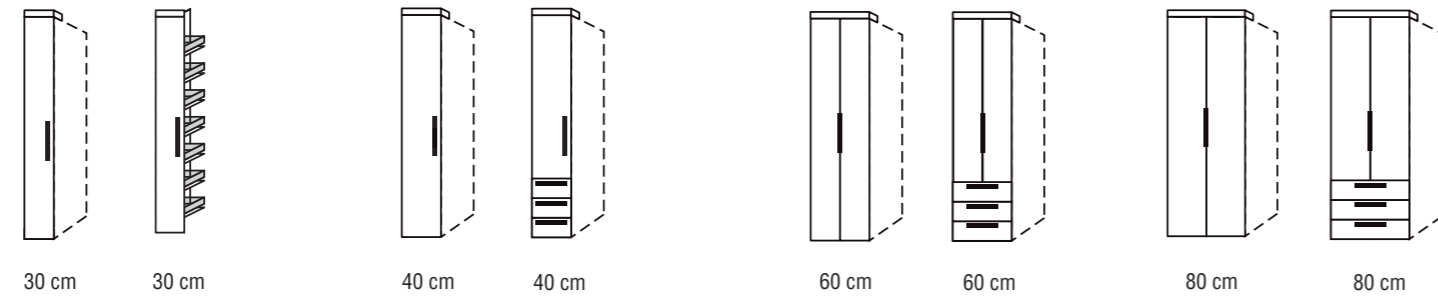

Breiten | Widths | Largeurs | Breedtes

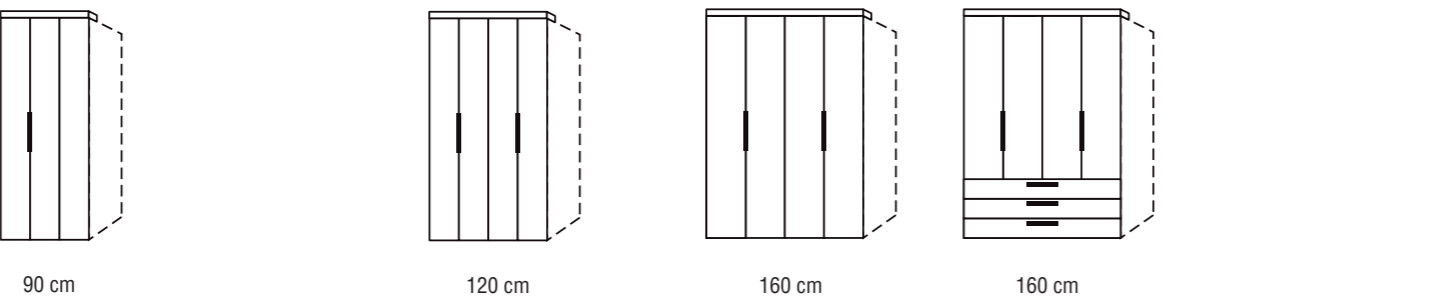

Breiten | Widths | Largeurs | Breedtes

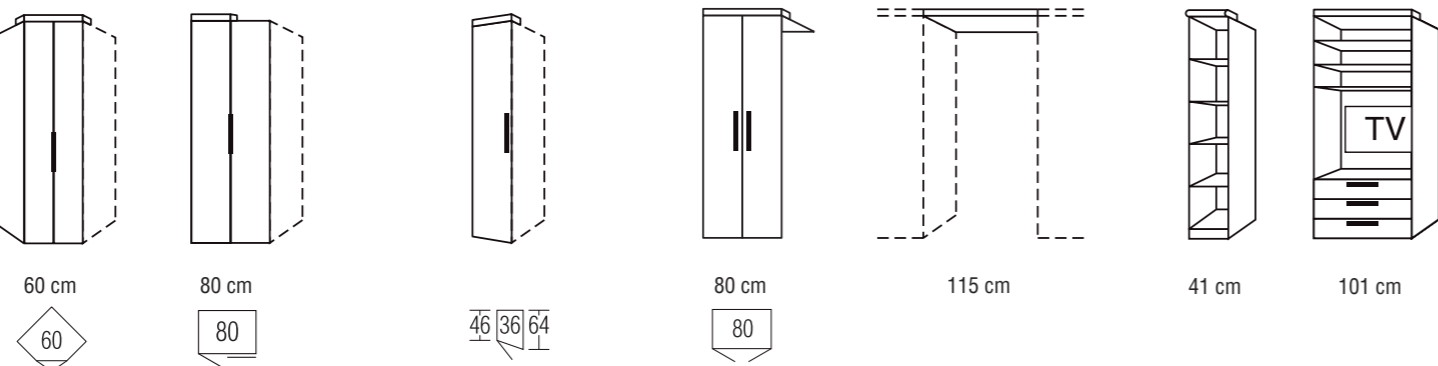

GRIFFE

HANDLES
POIGNÉES
GREPEN

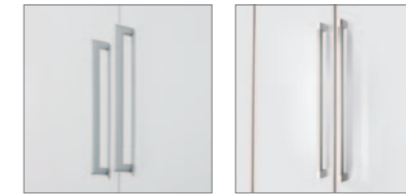

Griffe in unterschiedlichen Längen.
Handles in a variety of lengths.
Poignée de longueur différente.
Handgrepen in verschillende lengtes.

UNENDLICH KOMBINIEREN.

ENDLESS COMBINATIONS.
COMBINER À L'INFINI.
EINDELOOS COMBINEREN.

PLANUNGSBEISPIEL

PLANNING EXAMPLE
EXEMPLE DE COMPOSITION
PLANNINGSVOORBEELD

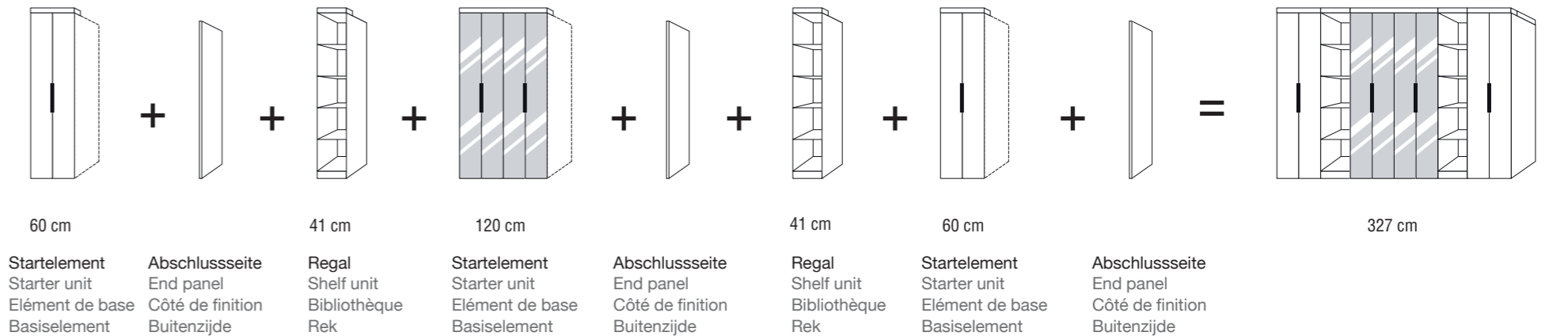



KORPUSFARBEN

BODY COLOURS
COULEURS DES CAISSONS
ROMPKLEUREN



Polarweiß
Polar white
Blanc polaire
Poolwit



Samtahorn-Nb.
Imit. velvet maple
Imit. érable satiné
Satijn-ahorn imitatie



Satin-Esche-Nb.
Imit. satin ash
Imit. frêne satiné
Satijn-essen imit.



Eiche-natur-Nb.
Imit. natural oak
Imit. chêne naturel
Eiken natuur imit.



Buche-natur-Nb.
Imitation beech
Imitation hêtre naturel
Beuken imitatie



Cabana-Nussbaum-Nb.
Imit. Cabana walnut
Imit. noyer Cabana
Cabana notenboom imit.



Walnuss-natur-Nb.
Imit. natural walnut
Imit. noyer naturel
Walnoten natuur imit.



Rijeka-Eiche-Nb.
Imit. Rijeka oak
Imit. chêne Rijeka
Rijeka eiken imit.



Mooreiche-Nb.
Imit. bog oak
Imitation chêne noir cèrusé
Veeneiken imitatie

FRONTFARBEN

FRONT COLOURS
COULEURS DES FAÇADES
FRONTKLEUREN



Polarweiß
Polar white
Blanc polaire
Poolwit



Samtahorn-Nb.
Imit. velvet maple
Imit. érable satiné
Satijn-ahorn imitatie



Satin-Esche-Nb.
Imit. satin ash
Imit. frêne satiné
Satijn-essen imit.



Eiche-natur-Nb.
Imit. natural oak
Imit. chêne naturel
Eiken natuur imit.



Buche-natur-Nb.
Imitation beech
Imitation hêtre naturel
Beuken imitatie



Cabana-Nussbaum-Nb.
Imit. Cabana walnut
Imit. noyer Cabana
Cabana notenboom imit.



Walnuss-natur-Nb.
Imit. natural walnut
Imit. noyer naturel
Walnoten natuur imit.

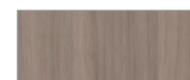

Rijeka-Eiche-Nb.
Imit. Rijeka oak
Imit. chêne Rijeka
Rijeka eiken imit.



Mooreiche-Nb.
Imit. bog oak
Imitation chêne noir cèrusé
Veeneiken imitatie

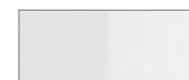

Hochglanz weiß
High-gloss white
Blanc brillant
Hoogglans wit

HORIZONT7000 bietet noch mehr: individuelle Lösungen durch Maßanfertigung (siehe S.92-93).

HORIZONT7000 offers even more customized solutions through custom-made (see p.92-93).

HORIZONT7000 offre encore plus de solutions personnalisées sur mesure à travers (voir p.92-93).

HORIZONT7000 biedt nog meer oplossingen op maat door middel van op maat gemaakt (zie p.92-93).

UNENDLICH KOMBINIEREN.

ENDLESS COMBINATIONS.

COMBINER À L'INFINI.

EINDELOOS COMBINEREN.

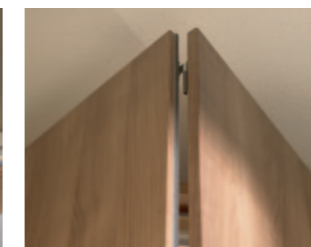

Türdämpfung, Verzicht auf sichtbare Sockelblenden, Metallführungen bei Falttüren (oben und unten) sowie Staubbürsten – HORIZONT7000 besticht neben vielen Kombinationsmöglichkeiten auch durch herausragende Qualitätsmerkmale.

With cushioned doors, no visible base panels, metal guide rails for folding doors (top and bottom) and dust brushes – HORIZONT7000 not only offers a wealth of options but also outstanding quality and features.

Freins de portes, absence de socles visibles, guides métalliques (en haut et en bas) pour les portes pliantes ainsi que des baguettes anti-poussière – HORIZONT7000 séduit non seulement par ses nombreuses possibilités de combinaisons mais aussi par ses caractéristiques de qualité hors pair.

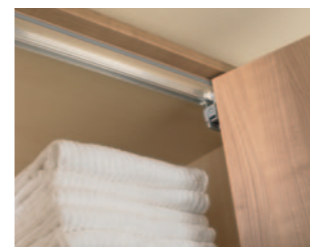

Deurdemping, zonder zichtbare sokkelpanelen, metalen geleiders bij de vouwdeuren (boven en onder) en stofborsteltjes – HORIZONT7000 wordt naast veel combinatiemogelijkheden ook gekenmerkt door fantastische kwaliteitskenmerken.





HORIZONT® 6000

Bett | Bed | Lit | Bed: SONYO



**DIE RICHTIGE
MISCHUNG.**

THE RIGHT BLEND.
LE MÉLANGE PARFAIT.
DE JUISTE COMBINATIE.

HORIZONT6000

Das Dreamteam - Weiß und Holz!

The dream team - white and wood! | L'équipe de rêve - le blanc et le bois ! | De droomcombinatie - wit met hout!

**Der richtige Rahmen.
Die Türelemente sind in passenden Holz-
tönen abgesetzt.**

Door elements in contrasting wood tones. | Les éléments de portes sont de teintes bois assorties. | De deurelementen zijn met bijpassende houttinten afgezet.

**Zum Verwecheln.
Holznachbildungen mit Oberflächen-
prägung für Fronten oder den Korpus.**

Imitation wood finishes with textured sur-
faces for fronts or bodies. | Des imitations
teintes bois avec relief pour les façades ou les
corps. | Houtlook met bedrukt oppervlak voor
fronten of korpus.



**Vielfalt für jeden Raum.
8 verschiedene Funktionselemente
zur Auswahl.**

Available in 8 different functional units. | 8 Élément
fonctionnel différentes disponibles. | 8 verschillende
functie-elementen om uit te kiezen.

**Von allem das Beste.
Kombination von Falt- und
Drehtüren möglich.**

Combinations of hinged and folding doors
available. | Possibilité de combiner des
portes pliantes et battantes. | Een combinatie
van vouw- met draaideuren is mogelijk.

HORIZONT® 6000

Gilt für | Applicable to | S'applique à | Geldt
voor HORIZONT6000

Gilt übergreifend siehe Übersicht S.110 | Applicable for all, see Overview p.110 | S'applique à
l'ensemble de la ligne, voir aperçu p.110 | Geldt omvattend zie overzicht p.110

„Hier haben wir alle Platz.“

„Here we all have space.“ | « Nous avons tous de la place ici. » | „Hier hebben we volop
de ruimte.“

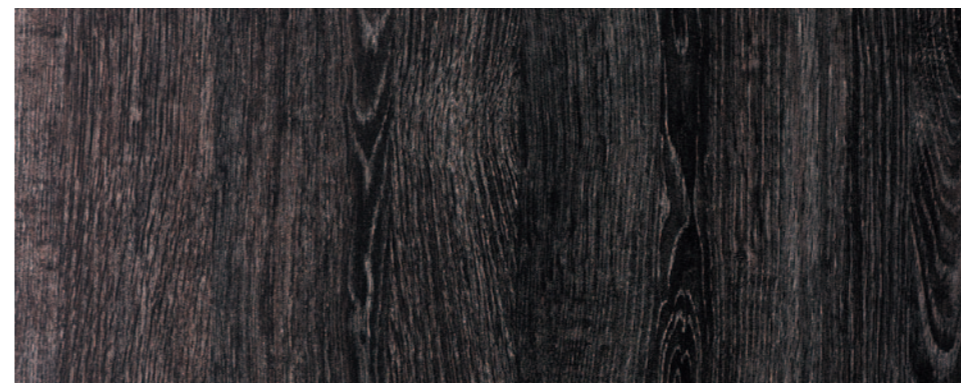

Sinnliche Ruhe und zeitlose Eleganz,
dafür steht HORIZONT6000. Die hoch-
wertig mit Holznachbildung eingefass-
ten Türen in Verbindung mit Spiegel-
oder Hochglanzfronten bilden mit ihrer
Klarheit einen willkommenen Gegen-
pol zu dem meist hektischen Alltag.

Sensual tranquillity and timeless ele-
gance are the essence of HORIZONT
6000. The clean lines of the high qual-
ity doors framed in imitation wood and
combined with mirrored or high-gloss
fronts provide a welcome contrast to
the hectic pace of everyday life.

Elégance intemporelle, calme et
volupté, la devise de HORIZONT6000.
Les portes de haute qualité avec leur
imitations de teintes bois associées
aux façades en miroir ou en brillant
s'opposent agréablement par leur
pureté à un quotidien souvent agité.

Zinnenprikkelende rust en tijdloze ele-
gantie, dat straalt HORIZONT6000
uit. De hoogwaardige, met hout-
look afgezette deuren samen met de
spiegel- of hoogglansfronten bieden
met hun helderheid een welkome tegen-
pool voor de meestal hectische alledag.



Coole Eleganz mit den Grauspiegel-Fronten. | Cool elegance with grey mirror fronts. | Une élégance moderne avec des façades en miroir gris. | Koele elegantie met grijze spiegelfronten.



„Ein wunderbarer Materialmix. Für jeden ist das Richtige dabei.“

„A wonderful mix of materials with something for everyone.“ | « Un mélange fantastique des matériaux. La solution idéale pour chacun. » | „Een wonderlijke materiaalmix. Voor elk wat wils.“





GLANZ & MATT

GLOSS & MATT
BRILLANT & MAT
GLANS & MAT



Die Mischung macht hier den Reiz aus. Die matten Oberflächen der Holznachbildungen in Verbindung mit glänzendem Chrom oder die Hochglanztüren in Kombination mit Einfassungen im Holz-Look, alles ist möglich und harmonisiert perfekt.

The attraction is in the mix. From the matt finish of imitation wood framed in shining chrome to high-gloss doors set in wood effect frames, everything is possible and blends in perfect harmony.

La combinaison joue ici de son charme. Les surfaces mates des imitations bois en alliance avec un chrome étincelant ou les portes en brillant en combinaison avec des bordures en look bois, tout est possible et en parfaite harmonie.

De combinatie zorgt hier voor de bekoring. Het matte oppervlak van de houtlook samen met het glimmende chroom, of de hoogglansdeuren met een afzetting in houtlook. Alles is mogelijk en past perfect bij elkaar.

*Sanfte Töne optimal kombiniert für
Ihr Schlafzimmer - natürlich von nolte.*

The perfect combination of soft tones for your bedroom – naturally from nolte. | Mélange harmonieux de teintes douces pour votre chambre à coucher – naturellement de nolte. | Zachte tinten perfect gecombineerd voor uw slaapkamer. Natuurlijk bij nolte.

2 HÖHEN

2 HEIGHTS
2 HAUTEURS
2 HOOGTES

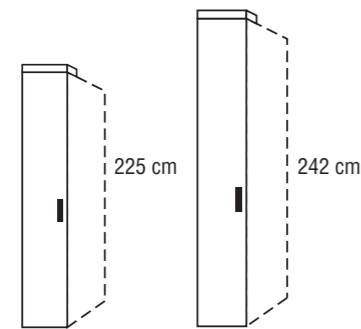

2 TIEFEN

2 DEPTHS
2 PROFONDEURS
2 DIEPTES

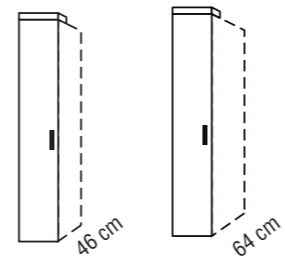

22 BASIS-ELEMENTE

22 BASIC UNITS
22 ÉLÉMENTS DE BASE
22 BASISELEMENTEN

Breiten | Widths | Largeurs | Breedtes

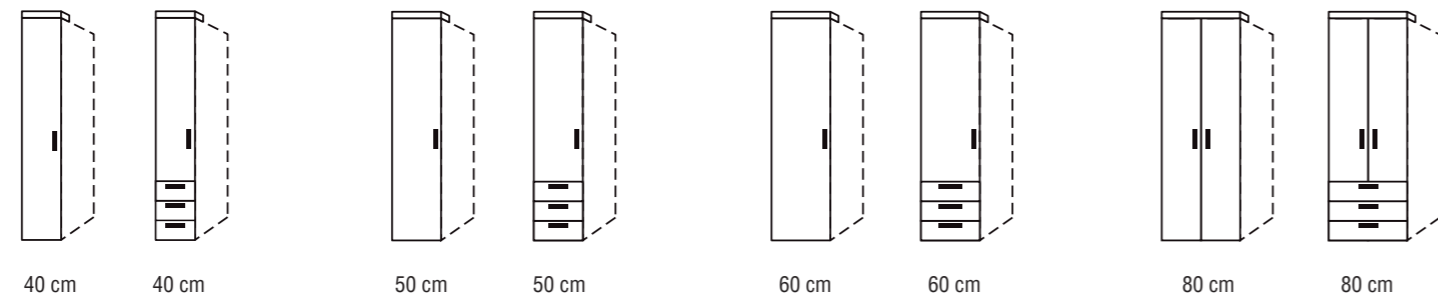

Breiten | Widths | Largeurs | Breedtes

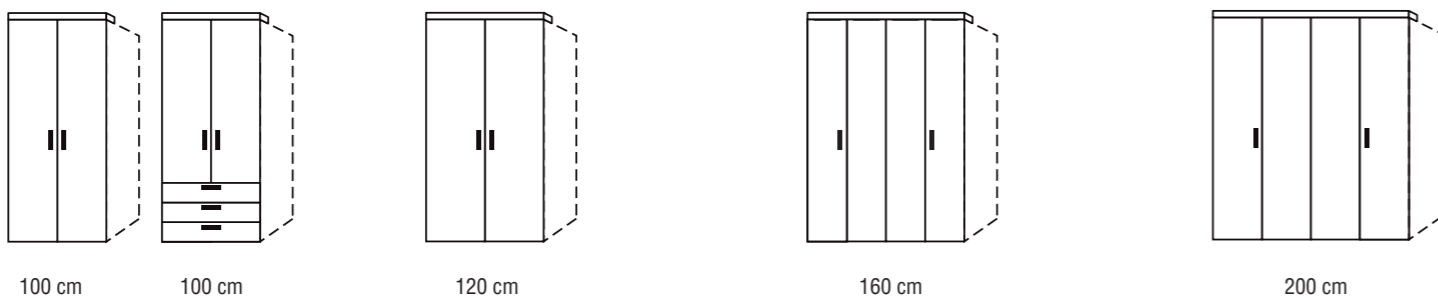

Breiten | Widths | Largeurs | Breedtes

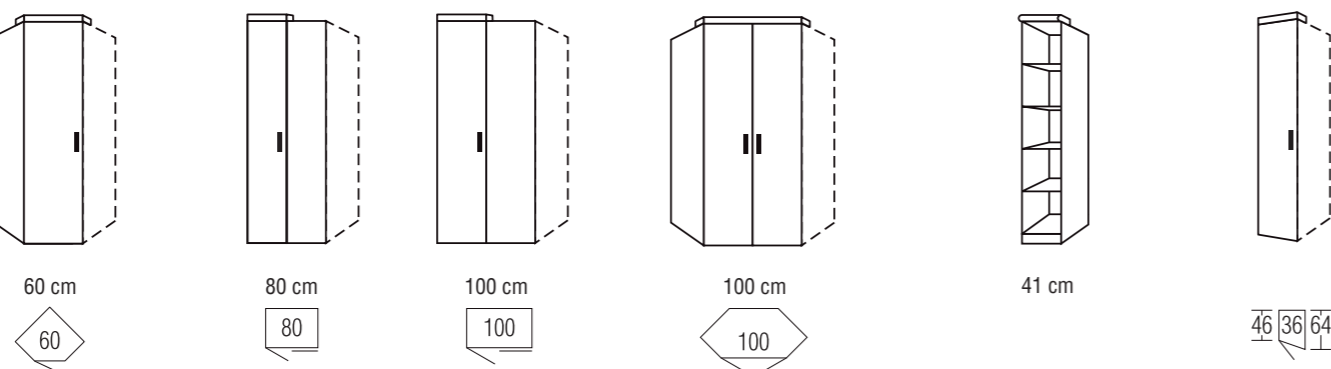

HORIZONT® 6000

KORPUSFARBEN

BODY COLOURS
COULEURS DES CAISSONS
ROMPKLEUREN



Polarweiß
Polar white
Blanc polaire
Poolwit



Eiche-natur-Nb.
Imit. natural oak
Imit. chêne naturel
Eiken natuur imit.



Cabana-Nussbaum-Nb.
Imit. Cabana walnut
Imit. noyer Cabana
Cabana notenboom imit.



Walnuss-natur-Nb.
Imit. natural walnut
Imit. noyer naturel
Walnoten natuur imit.



Mooreiche-Nb.
Imit. bog oak
Imitation chêne noir cérusé
Veeneiken imitatie



Polarweiß
Polar white
Blanc polaire
Poolwit



Eiche-natur-Nb.
Imit. natural oak
Imit. chêne naturel
Eiken natuur imit.



Cabana-Nussbaum-Nb.
Imit. Cabana walnut
Imit. noyer Cabana
Cabana notenboom imit.



Walnuss-natur-Nb.
Imit. natural walnut
Imit. noyer naturel
Walnoten natuur imit.



Mooreiche-Nb.
Imit. bog oak
Imitation chêne noir cérusé
Veeneiken imitatie

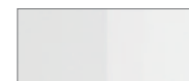

Hochglanz weiß
High-gloss white
Blanc brillant
Hoogglans wit

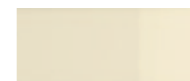

Hochglanz creme
High-gloss cream
Brillant crème
Hoogglans crème

FRONTFARBEN

FRONT COLOURS
COULEURS DES FAÇADES
FRONTKLEUREN

GRIFFE

HANDLES
POIGNÉES
GREPEN



Die Endstücke der dreiteiligen Griffe sind entweder aus Alu oder aus Chrom.
The end pieces of the three-component handles are available in chrome or aluminium.
Les embouts des poignées en trois parties sont soit en aluminium soit en chrome.
De uiteinden van de driedelige handgrepen zijn van aluminium of chroom.

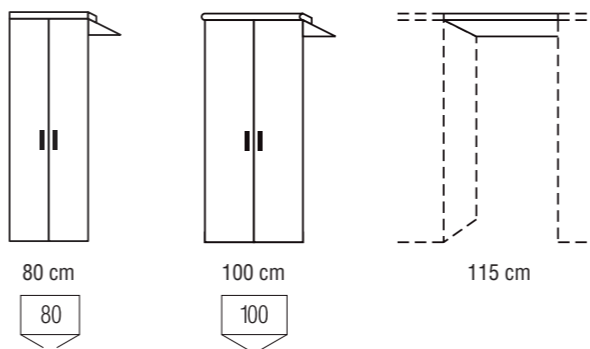

HORIZONT6000 bietet noch mehr: individuelle Lösungen durch Maßanfertigung (siehe S.92-93).

HORIZONT6000 offers even more customized solutions through custom-made (see p.92-93).

HORIZONT6000 offre encore plus de solutions personnalisées sur mesure à travers (voir p.92-93).

HORIZONT6000 biedt nog meer oplossingen op maat door middel van op maat gemaakt (zie p.92-93).

UNENDLICH KOMBINIEREN.

ENDLESS COMBINATIONS.

COMBINER À L'INFINI.

EINDELOOS COMBINEREN.





EINE RUNDE SACHE.

A GOOD IDEA ALL ROUND.
UNE AFFAIRE RONDEMENT MENÉE.
EEN KLIP KLARE ZAAK.

HORIZONT4500

Elegant verstaat - in zwei Varianten.

Elegantly stored - in two versions. | Élégamment rangé - en deux versions. | Elegant opgeborgen - in twee varianten.

**Perfekt in der Ecke.
Praktisches Kleiderkarussell für optimale Platznutzung.**

Practical rotating clothes rack makes the most of corner spaces. | Un porte-habits tournant pour un usage optimal de l'espace. | Praktische kledingcarrousel voor optimaal gebruik van de ruimte.



**Kommt in jede Ecke.
Rückseitige Aussparungen ermöglichen die Montage auch in verwinkelten Räumen.**

Cut-out sections at the rear permit installation even in crooked rooms. | Des découpes arrières permettent le montage même dans des pièces à coins et recoins. | Uitsparingen aan de achterzijde maken montage in kamers met veel hoeken ook mogelijk.

**Ganz sanft.
Gedämpfte Auszüge schließen lautlos und leichtgängig.**

Cushioned sliding mechanisms close smoothly and silently. | Des tiroirs avec amortisseurs se ferment sans bruit et tout doucement. | Gedempte lades sluiten geluidloos en licht.

**Alles im Rahmen.
Abgerundete Holzeinfassungen bilden einen eleganten Abschluss.**

Rounded wood frames provide an elegant conclusion. | Les bordures en bois arrondies donnent une finition élégante. | De afgeronde houten omlijsting vormt een sierlijke afwerking.

HORIZONT® 4500

Gilt für | Applicable to | S'applique à | Geldt voor
HORIZONT4500

Gilt übergreifend siehe Übersicht S.110 | Applicable for all, see Overview p.110 | S'applique à l'ensemble de la ligne, voir aperçu p.110 | Geldt omvattend zie overzicht p.110

„Hier finde ich Geradlinigkeit, die Wärme ausstrahlt.“

„Here I find a directness that emanates warmth.“ | « C'est là que le rectiligne devient chaleureux. » | „Hier zie ik rechte lijnen die warmte uitstralen.“

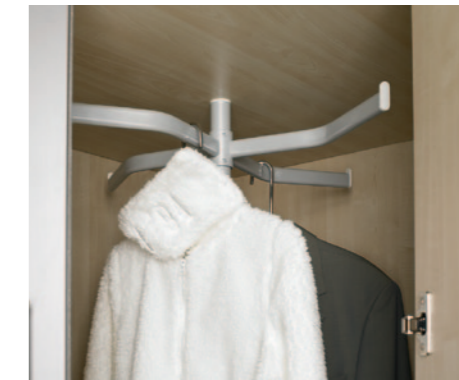

Hochwertige Details, die das Leben schöner machen. Die Türen der Linie HORIZONT4500 sind wahlweise mit abgerundeten senkrechten Kanten oder in der schlichten Ausführung erhältlich. Die bewährten nolte-Lösungen kommen natürlich auch hier zum Einsatz.

Exquisite details that make life more beautiful. The doors of the HORIZONT4500 series offer a choice of straight or rounded vertical edges or come in the plain version. Naturally, the familiar range of nolte solutions is available here as well.

Des détails de qualité qui rendent la vie encore plus belle. Les portes de la ligne HORIZONT4500 sont disponibles avec des chants verticaux arrondis ou bien dans une version plus sobre. Les célèbres solutions nolte entrent en jeu ici aussi.

Hoogwaardige details die het leven mooier maken. De deuren uit de HORIZONT4500 serie zijn naar keuze met afgeronde kaarsrechte randen of in de eenvoudige uitvoering verkrijgbaar. De probate nolte-oplossingen zijn hier natuurlijk ook van toepassing.



*„Bei nolte gibt es
immer genau so viel
Stauraum wie wir
brauchen. Wir haben die Wahl.“*

„With nolte we can always have as much storage space as we need. It is our decision.“ | « Chez nolte, il y a toujours l'espace de rangement dont nous avons besoin. Nous avons le choix. » | „Bij nolte is er altijd zoveel opbergruimte als wij nodig hebben. Aan ons de keuze.“



Einzelschrank, Eckschrank, freistehend oder eingebaut. | Separate wardrobe, corner wardrobe, fitted or free-standing. | Élément individuel, élément d'angle, indépendant ou intégré. | Stand-alone kast, hoekkast, vrijstaand of ingebouwd.





OBERFLÄCHE!

FINISH!
SURFACES!
OPPERVLAKKEN!

Gerade im Schlafzimmer ist die Haptik besonders wichtig. Hochwertige Spiegel oder Holz nachbildungen sehen nicht nur edel aus, sondern fühlen sich auch gut an. Die Prägung bei den Holz nachbildungen ist hierbei das i-Tüpfelchen.

The sense of touch is particularly important in the bedroom. High quality mirrors and imitation wood not only look luxurious but also feel great. The surface texture of the imitation wood adds the finishing touch.

C'est particulièrement dans la chambre que le toucher prend toute son importance. Des imitations bois n'ont pas seulement un aspect luxueux mais sont aussi agréables au toucher. Le relief des imit. bois est ici la cerise sur le gâteau.

Juist in slaapkamers is haptiek uitermate belangrijk. Hoogwaardige spiegelglas of houtlook is niet alleen mooi, maar voelt ook goed aan. Het summum is hier de bedrukte houtlook.

Oberflächen, die sich traumhaft anfühlen und optisch überzeugen. Die Dekorpalette von HORIZONT macht es möglich.

Surfaces that not only feel dreamy but look amazing. The range of decors from HORIZONT makes it possible. | Des surfaces au toucher merveilleux et à l'optique séduisante. Cela est possible grâce aux décors variés de HORIZONT. | Oppervlakken die fantastisch aanvoelen en optisch overtuigen. Het patronenpalet van HORIZONT maakt het allemaal mogelijk.

3 HÖHEN

3 HEIGHTS
3 HAUTEURS
3 HOOGTES

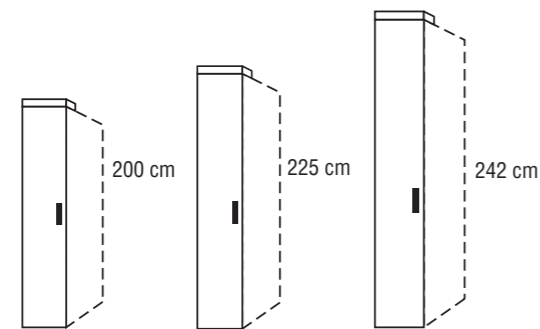

2 TIEFEN

2 DEPTHS
2 PROFONDEURS
2 DIEPTES

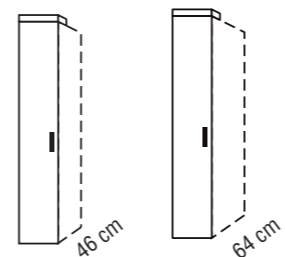

19 BASIS-ELEMENTE

19 BASIC UNITS
19 ÉLÉMENTS DE BASE
19 BASISELEMENTEN

Breiten | Widths | Largeurs | Breedtes

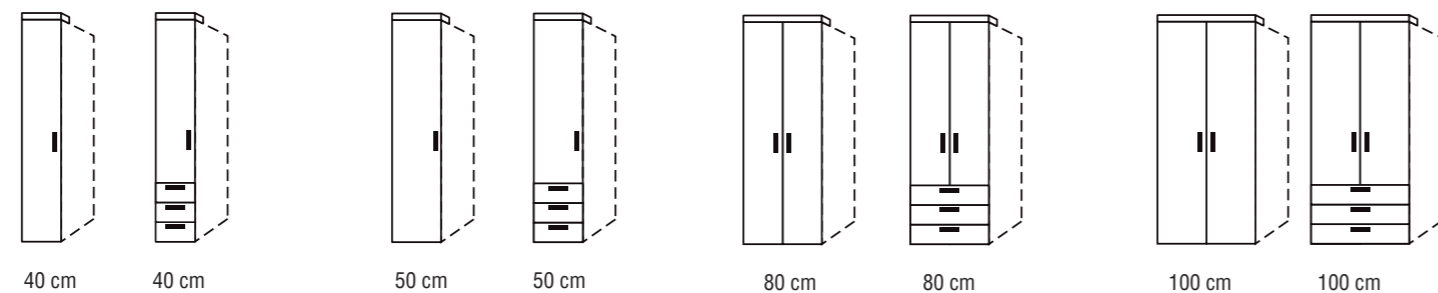

Breiten | Widths | Largeurs | Breedtes

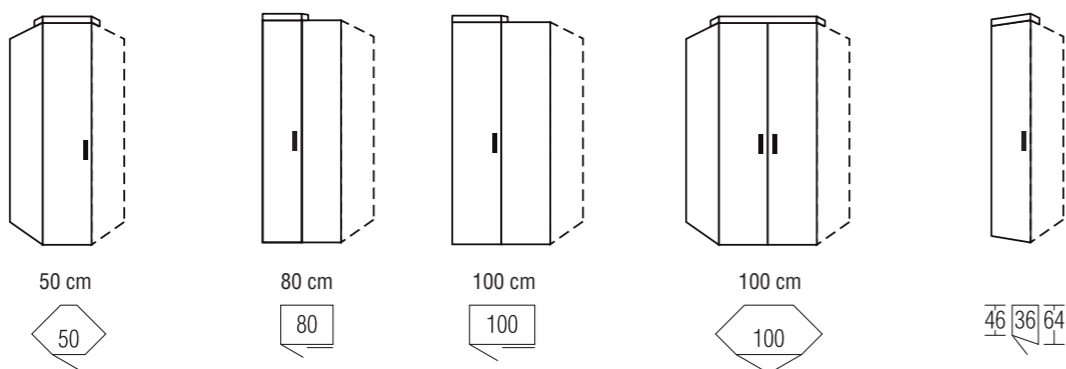

Breiten | Widths | Largeurs | Breedtes

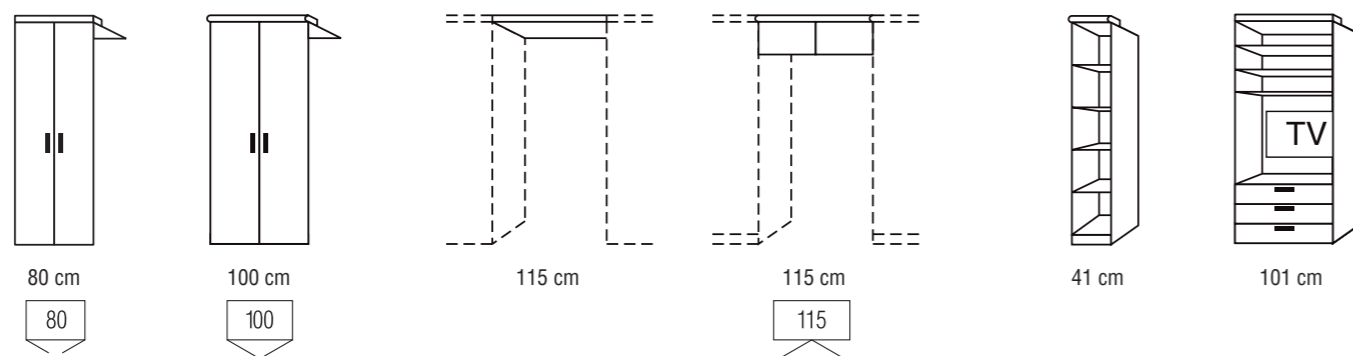

HORIZONT® 4500

KORPUSFARBEN

BODY COLOURS
COULEURS DES CAISSONS
ROMPKLEUREN



Polarweiß
Polar white
Blanc polaire
Poolwit

Samtahorn-Nb.
Imit. velvet maple
Imit. érable satiné
Satijn-ahorn imitatie

Satin-Esche-Nb.
Imit. satin ash
Imit. frêne satiné
Satijn-essen imit.

Eiche-natur-Nb.
Imit. natural oak
Imit. chêne naturel
Eiken natuur imit.

Sonoma-Eiche-Nb.
Imit. Sonoma oak
Imit. chêne Sonoma
Sonoma eiken imit.



Ulme-Echtholz-Effekt
Eim real wood effect
Imit. orme véritable
Olm houteffect

Buche-natur-Nb.
Imitation beech
Imitation hêtre naturel
Beuken imitatie

Kirchbaum-natur-Nb.
Imitation cherry
Imitation merisier
Kersen imitatie



Polarweiß
Polar white
Blanc polaire
Poolwit

Samtahorn-Nb.
Imit. velvet maple
Imit. érable satiné
Satijn-ahorn imitatie

Satin-Esche-Nb.
Imit. satin ash
Imit. frêne satiné
Satijn-essen imit.

Eiche-natur-Nb.
Imit. natural oak
Imit. chêne naturel
Eiken natuur imit.

Sonoma-Eiche-Nb.
Imit. Sonoma oak
Imit. chêne Sonoma
Sonoma eiken imit.



Ulme-Echtholz-Effekt
Eim real wood effect
Imit. orme véritable
Olm houteffect

Buche-natur-Nb.
Imitation beech
Imitation hêtre naturel
Beuken imitatie

Kirchbaum-natur-Nb.
Imitation cherry
Imitation merisier
Kersen imitatie

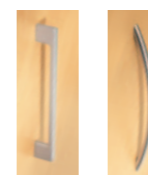

GRIFFE

HANDLES
POIGNÉES
GREPEN

Alles im Griff: geradlinig oder leicht geschwungen.
Handles: straight or slightly curved.
Poignées : droites ou galbées.
Alles in de hand: rechthoekig of lichtjes gebogen.

HORIZONT4500 bietet noch mehr: individuelle Lösungen durch Maßanfertigung (siehe S.92-93).

HORIZONT4500 offers even more customized solutions through custom-made (see p.92-93).

HORIZONT4500 offre encore plus de solutions personnalisées sur mesure à travers (voir p.92-93).

HORIZONT4500 biedt nog meer oplossingen op maat door middel van op maat gemaakt (zie p.92-93).

UNENDLICH KOMBINIEREN.

ENDLESS COMBINATIONS.
COMBINER À L'INFINI.
EINDELOOS COMBINEREN.





HORIZONT® 3000



**OFFEN FÜR
ALLES.**

READY FOR ANYTHING.
OUVERT À TOUT.
OPEN VOOR ALLES.

HORIZONT3000

*Immer alles im Blick - immer
alles im Griff!*

Always in view - always close at hand! | Avoir toujours l'œil sur tout - avoir toujours tout à portée de main! | Altijd een perfect overzicht en altijd direct onder handbereik!

**Freie Sicht.
Alle Komfortlösungen ganz ohne Türen.**

All the comfort solutions without the doors. | Toutes les solutions pour votre confort sans aucune porte. | Al deze comfortabele oplossingen helemaal zonder deuren.

**Immer erreichbar.
Nach unten schwenkbarer Kleiderlift
zur effizienten Aufbewahrung.**

Swing-down rail for efficient storage. | Une tringle rabattable vers le bas pour un rangement efficient. | Naar onder draaiende kledinglift om efficiënt te kunnen opbergen.

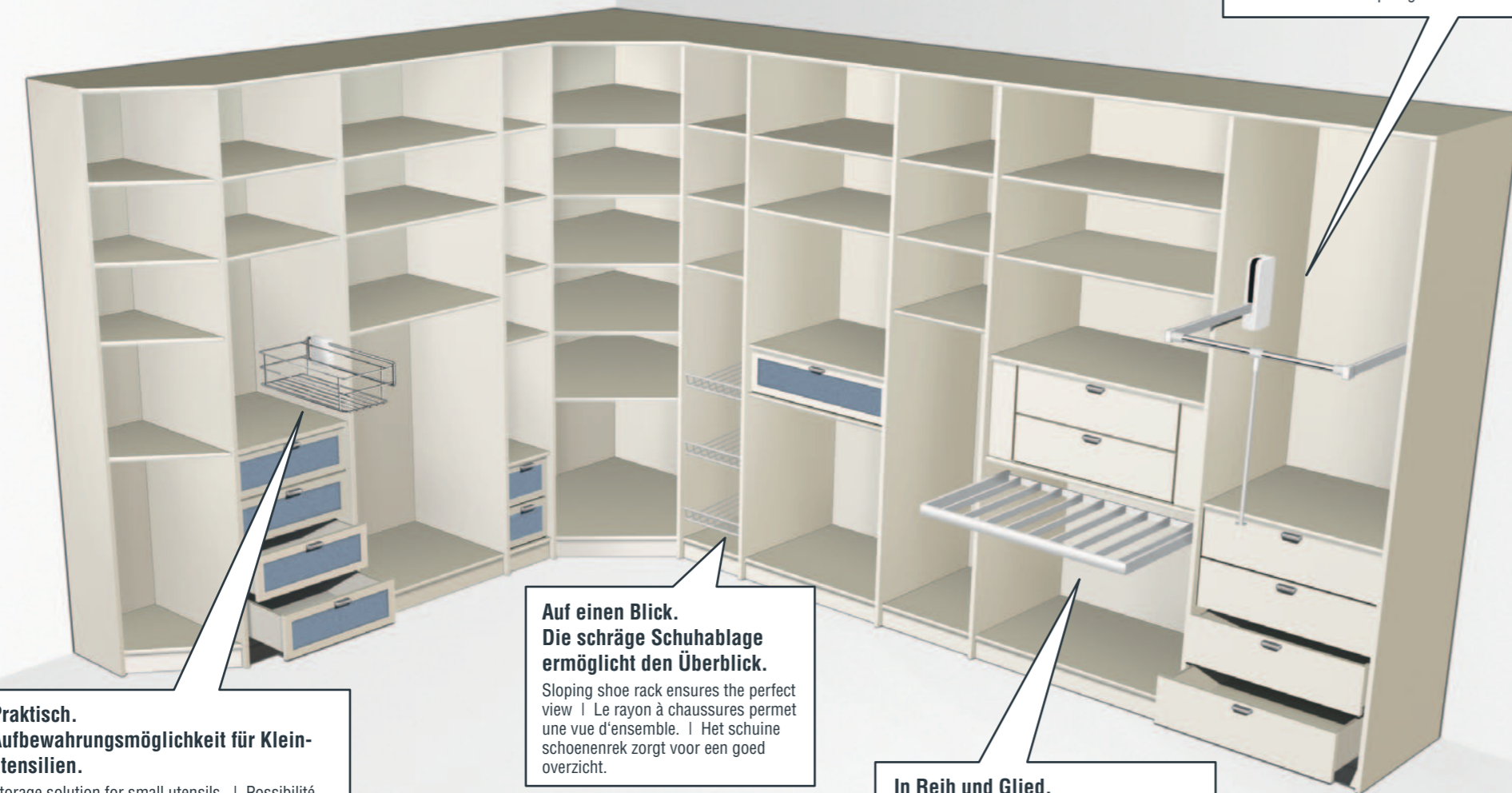

**Praktisch.
Aufbewahrungsmöglichkeit für Klein-
utensilien.**

Storage solution for small utensils. | Possibilité de rangements pour de petits ustensiles. | Opbergmogelijkheden voor kleine gebruiksvoorwerpen.

**Auf einen Blick.
Die schräge Schuhablage
ermöglicht den Überblick.**

Sloping shoe rack ensures the perfect view | Le rayon à chaussures permet une vue d'ensemble. | Het schuine schoenenrek zorgt voor een goed overzicht.

**In Reih und Glied.
Praktische Hosenhalter zum
Herausziehen.**

Practical slide-out trouser rack. | Un porte-pantalons pratique que l'on tire. | Praktische uittrekbare broekenhouder.

Gilt übergreifend siehe Übersicht S.110 | Applicable for all, see Overview p.110 | S'applique à l'ensemble de la ligne, voir aperçu p.110 | Geldt omvattend zie overzicht p.110

HORIZONT® 3000

Gilt für | Applicable to | S'applique à | Geldt voor
HORIZONT3000

„Raffiniert gelöst und komplett durchdacht.“

„An elegant and well thought-out solution.“ | « Des solutions raffinées et pensées jusqu'au bout. » | „Geraffineerd opgelost en volledig doordacht.“



Mit HORIZONT3000 sind alle Möglichkeiten offen. Immer sofort im Blick und dennoch perfekt verstaut, bieten die vielfältigen Lösungen ein Höchstmaß an Komfort. Ganz ohne Türen wird der begehbare Kleiderschrank somit zum offenen Funktionshighlight.

HORIZONT3000 gives you every opportunity. With everything in view and yet perfectly stored, its versatile range of solutions offer a high level of comfort. With no doors, the walk-in wardrobe becomes a functional, open plan highlight.

Avec HORIZONT3000, toutes les possibilités s'offrent à vous. Les différentes solutions vous proposent un maximum de confort, avec tout toujours en vue et pourtant parfaitement rangé. Sans aucune porte, l'armoire dressing devient ainsi le summum des solutions ouvertes.

Met HORIZONT3000 staan alle mogelijkheden open. Altijd een goed overzicht en toch perfect opgeborgen. De veelzijdige oplossingen bieden maximaal comfort. Volledig zonder deuren wordt de inloopkledingkast hiermee tot een goed functionerend en open hoogtepunt.



„Ich genieße die
Ordnung, die
HORIZONT
mir ermöglicht.“

„ I love the order that HORIZONT allows
me to create.“ | « J'apprécie l'ordre qu'
HORIZONT rend possible. » | “Ik geniet
van de orde en netheid die HORIZONT
mij biedt.”



2 HÖHEN

2 HEIGHTS
2 HAUTEURS
2 HOOGTES

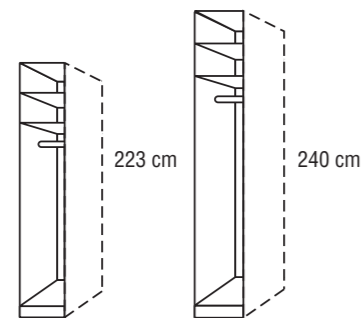

2 TIEFEN

2 DEPTHS
2 PROFONDEURS
2 DIEPTES

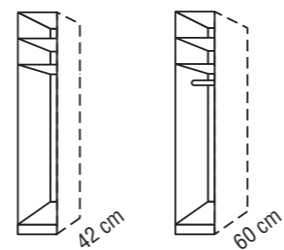

11 BASIS-ELEMENTE

11 BASIC UNITS
11 ÉLÉMENTS DE BASE
11 BASISELEMENTEN

Breiten | Widths | Largeurs | Breedtes

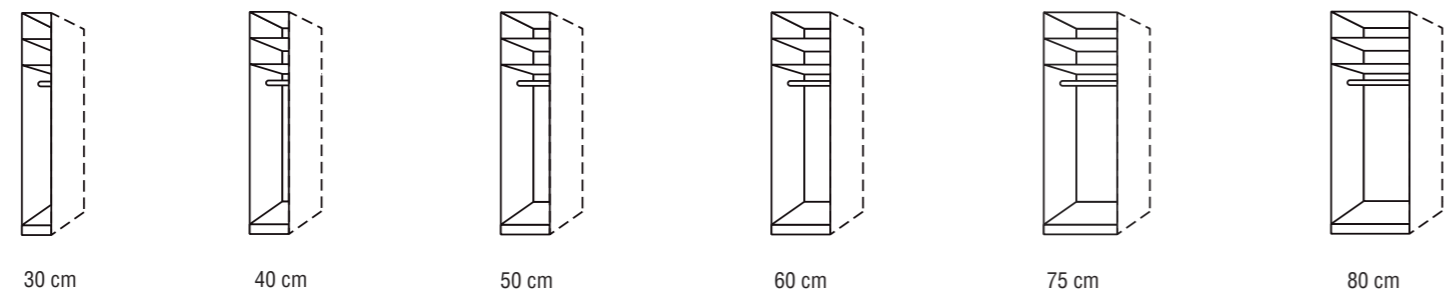

Breiten | Widths | Largeurs | Breedtes

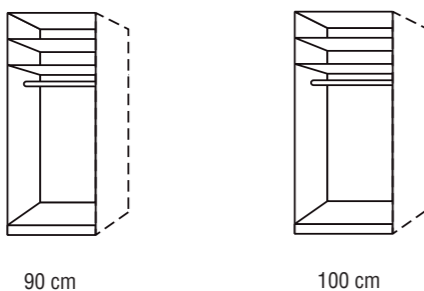

Breiten | Widths | Largeurs | Breedtes

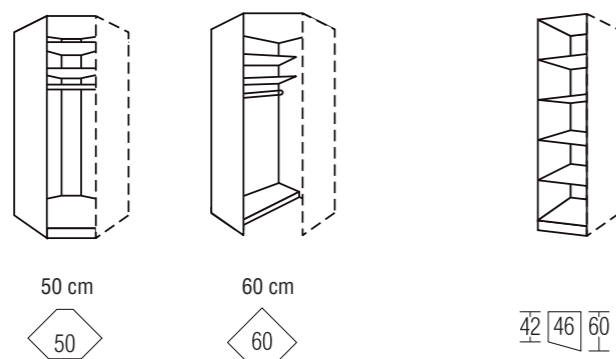

KORPUSFARBEN

BODY COLOURS
COULEURS DES CAISSONS
ROMPKLEUREN



Birke-Nb.
Imitation birch
Imitation bouleau
Berken imitatie

HORIZONT3000 bietet noch mehr: individuelle Lösungen durch Maßanfertigung (siehe S.92-93).

HORIZONT3000 offers even more customized solutions through custom-made (see p.92-93).

HORIZONT3000 offre encore plus de solutions personnalisées sur mesure à travers (voir p.92-93).

HORIZONT3000 biedt nog meer oplossingen op maat door middel van op maat gemaakt (zie p.92-93).

UNENDLICH KOMBINIEREN.

ENDLESS COMBINATIONS.
COMBINER À L'INFINI.
EINDELOOS COMBINEREN.

PLANUNGSBEISPIEL

PLANNING EXAMPLE
EXEMPLE DE COMPOSITION
PLANNINGSVOORBEELD

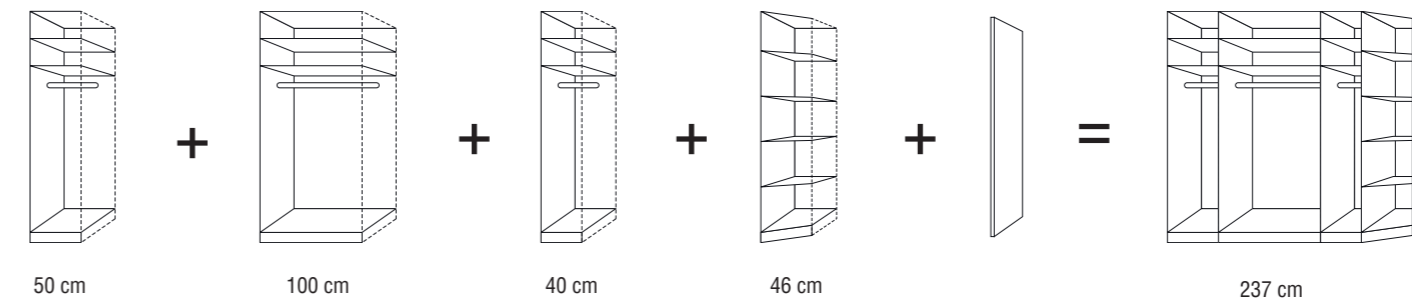

Startelement
Starter unit
Élément de base
Basiselement

Anbauelement
Add-on unit
Elém. complém.
Aanbouwelement

Anbauelement
Add-on unit
Elém. complém.
Aanbouwelement

Schrägelement
Angled front unit
Elément en biais
Afgeschuind element

Abschlussseite
End panel
Côté de finition
Buitenzijde



BESONDERHEITEN

SPECIFICS
SPÉCIFICITÉS
BIJZONDERHEDEN

Abschrägungen | Sloped sides |
Découpes | Afschuiningen

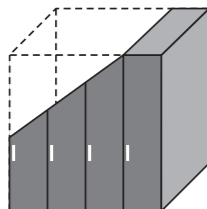

Bei HORIZONT können Schränke mit Dreh-, Falt- und Spiegeltüren sowie allen angebotenen Oberflächen und Materialien genau eingepasst werden – egal ob sich die Dachschräge rechts oder links befindet.

HORIZONT wardrobes with hinged, folding and mirrored doors or any other surfaces can be made to fit your room precisely – whether your ceiling slopes to the right or to the left.

Les éléments HORIZONT à portes battantes, pliantes et avec miroir ainsi que toutes les autres façades, seront ajustés de façon très précise – que votre plafond s'incline vers la droite ou vers la gauche.

Bij HORIZONT kunnen kasten met draai-, vouw- en spiegeldeuren, evenals alle andere oppervlaktes precies aangepast worden – om het even of de dakhelling zich rechts of links bevindt.

Ausschnitte | Cutouts | Découpes
arrières | Uitsparingen

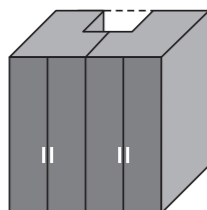

Kamine oder Wandbalken sind kein Hindernis, sondern fügen sich harmonisch in das Gesamtbild ein. HORIZONT wird rückseitig ausgeschnitten und maßgerecht eingepasst.

Chimneys or wall beams can be integrated easily into the overall system. We simply make back cut-outs in the HORIZONT wardrobe so that it fits your space precisely.

Cheminées et piliers s'intègrent désormais facilement dans votre aménagement. L'arrière des éléments HORIZONT est simplement découpé selon les formes de votre pièce.

Schouwen of wandbalken vormen geen hindernis, maar voegen zich harmonisch in het totaalbeeld in. HORIZONT wordt achterzijdig uitge-sneden en op maat aangepast.

With the HORIZONT customisation series you can even find a wardrobe solution that will work with your tricky sloped ceilings. Reduced heights and slanting sides are no problem.

Avec HORIZONT sur-mesures vous trouverez également une solution d'aménagement de placard pour votre appartement sous les combles. Découpes en hauteur et en sous pente latérale ne posent pas de problèmes.

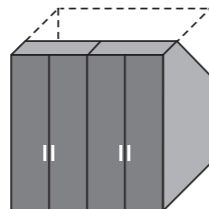

Dachschrägen sind auch hinter dem Schrank kein Problem. Ihr Schrank wird einfach exakt auf die Dachschräge zugeschnitten.

Ceilings that slope behind a wardrobe are no problem. We'll simply cut your wardrobe to the precise angle of your ceiling.

Les plafonds inclinés vers l'arrière ne sont pas un problème. Votre armoire sera parfaitement adaptée à l'inclinaison.

Dakhellingen vormen ook achter de kast geen probleem. Uw kast wordt gewoonweg precies volgens de dakhelling op maat gebracht.

De HORIZONT vervaardiging biedt ook een passende kastoplossing voor uw daketage. De hoogte en de zijanten kunnen op iedere gewenste manier worden ingekort en afgeschuind.

Kürzungen | Reductions | Découpes |
Verkortingen

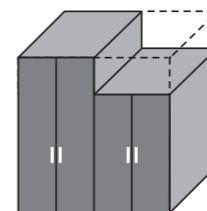

HORIZONT passt sich den Gegebenheiten Ihres Hauses an. Einzelne Balken können durch höhengekürzte Schrankelemente ausgespart werden.

HORIZONT can adapt to the unique features of your home. Expose individual beams by reducing the height of wardrobe elements.

HORIZONT s'adapte à la forme de votre pièce. Les poutres peuvent être apparentes grâce à des éléments recoupés en hauteur.

De HORIZONT voegt zich naar uw huis. Door in de lengte ingekorte kastelementen kunnen afzonderlijke balken worden weggelaten.

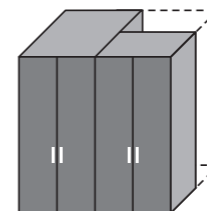

Sie möchten auch enge und verwinkelte Räume mit einer kompletten Schrankwand ausstatten? Kein Problem. HORIZONT-Schränke können auch in der Tiefe gekürzt werden.

Would you like to have a wall-length set of wardrobes for a small room with lots of nooks and crannies? No problem. We can also reduce the depth of HORIZONT wardrobes.

Vous désirez également aménager complètement les pièces les plus étroites et anguleuses avec des armoires ? Pas de problème, car les armoires HORIZONT peuvent être réduites en profondeur.

U wilt ook enge ruimtes met vele hoeken van een complete kastenwand voorzien. Geen probleem. HORIZONT kasten kunnen ook in de diepte verkort worden.

AUFSATZSCHRANK

TOP UNIT
SURMEUBLE
OPZETKAST

Für die Linie HORIZONT8000 gibt es die Möglichkeit auf alle Schränke zusätzlich einen Aufsatzschrank mit einer Höhe von 48 cm zu versehen. Dieser Stauraumzusatz ist bei allen drei Höhen der Grundschränke als auch für alle Breiten möglich.

The HORIZONT8000 series offers the option of fitting an additional top unit with a height of 48 cm to any wardrobe. This extra storage space is available for basic wardrobes in all three heights and all widths.

Il est possible pour la ligne HORIZONT8000 d'équiper toutes les armoires avec un surmeuble d'une hauteur de 48 cm. Ce surmeuble complémentaire est disponible pour les trois hauteurs des armoires de base ainsi que pour toutes les largeurs.

In de HORIZONT8000 serie bestaat de mogelijkheid alle kasten bovendien met een opzetkast van 48 cm te verhoogen. Deze extra opbergruimte is mogelijk voor alle drie de basiskast hoogtes en ook voor alle breedtes.

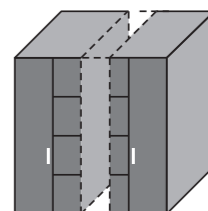

Das offene Regal kann in der Breite gekürzt werden. Das Breitenraster bietet bereits eine Planung in 10 cm-Schritten. Kleinere Differenzen können mit Verblendungsmaterial ausgeglichen werden.

The width of the open shelf can be reduced. The width system already allows you to plan in 10-cm steps. Smaller gaps can be filled in with panels.

La largeur de la bibliothèque peut être réduite. Le choix des largeurs vous permet déjà de composer par palliers de 10 cm. Les espaces restants peuvent être fermés avec des fileurs. Het open rek kan in de breedte verkort worden. Het breedteraster biedt reeds een planning in 10cm-stappen. Kleinere afwijkingen kunnen met afwerkingsmateriaal verholpen worden.



ZUBEHÖR

ACCESSORIES
ACCESSOIRES
ACCESSOIRES

Behalten Sie den Überblick. Mit dem Zubehör-System können Sie Ihre Schrank- und Ankleideräume zentimetergenau ausstatten. Praktische Funktionen erleichtern das Einräumen und Aufbewahren. Ihr Kleiderschrank wandelt sich zum übersichtlichen Stauraumwunder.

Everything at a glance. Our accessory system provides extra components that you can fit precisely to the dimensions of your wardrobes and dressing rooms – right down to the centimetre. Practical features make it easier to organise and store your belongings, transforming your wardrobe into a miracle storage space.

Gardez une vue d'ensemble: avec le programme d'accessoires, vous pourrez équiper vos armoires et Dressings au cm près. Des éléments pratiques avec tiroirs facilitent le rangement. Votre armoire vous procure un espace de rangement étonnant.

Alles in één oogopslag. Met het accessoires-systeem kunt u uw kast- en kleedruimtes tot in het kleinste hoekje inrichten. Praktische functies vergemakkelijken het opbergen en bewaren. Uw kleerkast wordt omgetoverd tot een overzichtelijk opbergwonder.



Schuhrost
Shoe rack frosted
Rayon à chaussures
Schoenrooster



Kleiderboy Chrom mit 4 Kugelhaken
External chrome rail with 4 hooks
Porte-cintre chromé avec 4 crans
Dress-boy chrom met 4 kogelhaken



Ausschwenkbarer Kleiderlift
Swing-down rail
Tringle rabattable
Uitzwenkbare kledinglift



Ausziehbarer Utensilienkorb
Slide-out tray
Panier à ustensiles coulissant
Uittrekbare utensiliënkorf



Hochwertige Schubkästen
High-quality drawers
Tiroirs avec la qualité élevée
Hoogwaardige laden



Ausziehbarer Hosenhalter mit 3 Metallbügeln
Slide-out trouser holder with 3 metal hangers
Porte-pantalons coulissant avec 3 bras en métal
Uittrekbare pantalon-houder met 3 metalen beugels

ZUBEHÖR

ACCESSORIES
ACCESSOIRES
ACCESSOIRES



Ausziehbarer Krawatten- und Gürtelhalter
Slide-out tie and belt rack
Porte-cravates et ceintures coulissant
Uittrekbare stropdas- en ceintuurhouder



Hosenhalter alu matt ausziehbar
Trouser holder aluminium pull-out
Porte-pantalons alu mat coulissant
Pantalon-houder alu-mat uittreikbaar

SONSTIGES

MISCELLANEOUS
DIVERS
DIVERSEN



Drehtürendämpfung
Cushioning for hinged doors
Freinage renforcé des portes battantes
Demping voor draaideuren



Schrank im Schrank: Verschließbares Einbauelement mit Fachböden.
Wardrobe within a wardrobe: lockable built-in element with shelves.
Armoire dans l'armoire : élément encastrable fermant à clé, avec étagères.
Kast in kast: afsluitbaar inbouwelement met legplanken.



Innenspiegel
Interior mirror
Miroir intérieur
Binnenspiegel

BELEUCHTUNGEN

LIGHTS
ÉCLAIRAGES
VERLICHTINGEN



Stableuchte Alu-matt
Tubular light frosted aluminium
Éclairage alu mat
Staafovormige lamp alu-mat



mit Acrylabdeckung
with acrylic cover
avec revêtement acrylique
met Acryl-afdekking



LED-Leuchte Chrom
LED light chrome
Éclairage LED chrome
LED-verlichting chrom



Segelleuchte
Sail lamp
Spot façon voile
Zeillampje



mit Mattglas/Chrom
with frosted glass/chrome
avec verre mat/chrome
met matglas/chroom



LED-Leuchte Alu-matt
LED light frosted aluminium
Éclairage LED alu mat
LED-verlichting alu-mat

BELEUCHTUNGEN

LIGHTS
ÉCLAIRAGES
VERLICHTINGEN



LED-Leuchte mit Chrombügel
LED lamp with chrome holders
Éclairage LED avec support en chrome
LED-lamp met chroombeugel



LED-Stableuchte Alu-matt, Chrom oder Schwarz
LED tubular light frosted aluminium, chrome or black
Éclairage LED alu mat, chrome ou noir
LED staafovormige lamp alu-mat, chroom of zwart



LED-Stableuchte Alu-matt, Chrom oder Schwarz
LED tubular light frosted aluminium, chrome or black
Éclairage LED alu mat, chrome ou noir
LED staafovormige lamp alu-mat, chroom of zwart



Alu-matt oder Chrom mit Mattglas
Frosted aluminium or chrome with frosted glass
Aluminium mat ou chrome avec verre mat
Alu-mat of chroom met matglas



LED-Aufsteckleuchte Alu-matt oder Chrom
LED clip-on light frosted aluminium or chrome
Éclairage LED alu mat ou chrome
LED-opzetlampje alu-mat of chroom



LED-Innenbeleuchtung Alu-matt
LED interior lighting frosted aluminium
Éclairage intérieur LED alu mat
LED-binnenverlichting alu-mat

QUALITÄT

QUALITY
QUALITÉ
KWALITEIT



• Gewährte Qualität
• Garantierte Sicherheit
• Gesundes Wohnen



Unser Qualitätsversprechen – Ihr Vorteil

Für Ihr gutes, sicheres Gefühl beim Einrichten werden nolte Möbel mit hohem Qualitätsanspruch und viel Verantwortungsbewusstsein hergestellt. Darüber hinaus stellen wir uns regelmäßig unabhängigen Tests – und erhalten dafür mehrfach Auszeichnungen und Gütesiegel.

Our promise of quality – your advantage

At nolte, we manufacture furniture to high quality standards and take our responsibilities seriously so you can furnish your room with both confidence and a clear conscience. In addition, we and our products are subject to regular independent tests – and have received many awards and seals of quality for our work.

Notre promesse de qualité – votre atout.

Pour vous assurer un sentiment de bien-être et de sécurité lors de l'aménagement de votre intérieur, nolte Möbel fabrique ses meubles avec un grand souci de qualité et une grande responsabilité. De plus, notre société se soumet régulièrement à des tests indépendants et obtient pour son engagement de nombreux prix et labels de qualité.

Wij garanderen kwaliteit – dat werkt in uw voordeel!

Voor een goed en veilig gevoel bij het inrichten worden nolte meubels volgens hoge kwaliteitsnormen en met een groot verantwoordelijkheidsbesef gefabriceerd. Daarnaast onderwerpen wij ons regelmatig aan onafhankelijke testen, en ontvingen zo meermaals onderscheidingen en kwaliteitskeurmerken.

QUALITÄT

QUALITY
QUALITÉ
KWALITEIT

Mehr Langlebigkeit

- Alle Türscharniere weisen nur geringsten Verschleiß auf – dazu werden sie im Test 40.000 mal geöffnet und geschlossen. Alle Metallteile haben zudem einen zertifizierten Antikorrosionsschutz.
- Rundumbekantung aller Bauteile (Türen, Fachböden, Sockel, Seiten, etc.) beugt Verletzungsgefahren vor. Ebenso wird das Aufquellen der Elemente verhindert und dauerhafte Stabilität und Langlebigkeit gewährleistet.

Longer lasting

- All of our door hinges show only the slightest evidence of wear – despite having been opened and closed 40,000 times during testing. Plus, all of our metal components come with certified anti-corrosion protection.
- All of our elements (doors, shelves, bases, side panels..) have edging all around to reduce the risk of injury. Edging also prevents elements from swelling, which ensures that our furnishings will last and remain stable for years to come.

Une plus grande longévité

- L'ensemble des charnières de portes ne présentent qu'une usure minimale lors des tests, elles sont soumises 40 000 fois à un test d'ouverture et de fermeture. De plus, toutes les pièces métalliques ont une protection anticorrosion certifiée.
- La pose de chants au niveau de tous les éléments (portes, étagères, socles, côtés...) évite les risques de blessures. De plus, le chant empêche le gonflement des éléments et garantit ainsi une solidité et une longévité durables.

Duurzamer

- Al onze deurscharnieren zijn nauwelijks aan slijtage onderhevig, terwijl ze in een test 40.000 keer worden geopend en gesloten. Alle metalen onderdelen hebben bovendien een gecertificeerde corrosievaste laag.
- Bekanting rondom alle bouwdeelen (deuren, legplanken, sokkels, zijpanelen...) voorkomt verwondingen. Hiermee wordt ook het uitzetten van de elementen tegengegaan en het bevordert de stabiliteit en de duurzaamheid.

Mehr Umzugsfreundlichkeit

- Die zur Montage der Schrankseiten eingesetzten Beschläge lassen häufiges Montieren und Demontieren des Schrankes zu. Zum Befestigen ist kein Bohren oder Schrauben nötig; sie werden einfach aufgesteckt.
- Zentimetergenaue Maßanfertigung löst gerade bei einem Umzug Raum- und Stauraumprobleme.

Easier for moving

- You can assemble and disassemble your wardrobe frequently thanks to the hardware used for assembling its sides. No need for drills or screws to mount the hardware – just snap it all into place.
- Custom solutions that fit your needs down to the centimetre are especially helpful for the space and storage problems that arise during a move.

Une meilleure adaption aux Gemakkelijker te verplaatsen déménagement

- Les quincailleries utilisées pour le montage des parois latérales des armoires permettent de monter et de démonter l'armoire fréquemment. La fixation s'effectue sans percer ou visser; les éléments sont simplement assemblés.
- La fabrication sur-mesure au centimètre près résout, notamment lors d'un déménagement, bien des problèmes de place et de rangement.

Mehr Sicherheit

- Damit Sie Ihre Lieblingshemden und Anzüge sicher aufbewahren können, sind Kleiderstangen aus ovalem Rohr (gefalzt und verschweißt) und bis 60 kg/m belastbar.
- Dämpfungsbeschläge reduzieren nicht nur die Belastung auf einzelne Bauteile, sondern beugen Quetschungen und Verletzungsgefahren vor.
- Mehr Schutz für Ihre Kleider: Staubbürsten minimieren das Eindringen von Staub.

Safer and more secure

- Our clothing rails are made of (crimped and welded) oval pipe that can bear loads of up to 60 kg/m so that you can hang your favorite shirts and suits securely.
- Cushion fittings not only reduce the strain on individual components – they also minimize the risk of pinching and injury.
- More protection for your clothes: dust brushes help keep dust away.

Davantage de sécurité

- Pour que vous puissiez ranger vos chemises et costumes préférés en toute sécurité, les tringles sont constituées d'un tube ovale (plié et soudé) et peuvent supporter jusqu'à 60 kg/m.
- Des amortisseurs réduisent la pression sur les différents éléments et, de plus, empêchent de se coincer et de se blesser.
- Vos vêtements sont mieux protégés: des balais minimisent la pénétration de la poussière.

Veiliger

- Om uw lievelingshemden en pakken goed te kunnen weghangen, zijn de kledingstangen gemaakt uit een ovale buis (gefalst en gelast) en kunnen tot 60 kg/m belast worden.
- Dempingsbeslag vermindert niet alleen de belasting van de afzonderlijke bouwdeelen, maar voorkomt ook de kans op kneuzingen en verwondingen.
- Uw kleding wordt beter beschermd: stofborsteltjes verminderen het binnendringen van stofdeeltjes.

Mehr Robustheit

- Auf-zu-auf-zu – Die Schiebetüren können Sie viele Jahre tagtäglich leicht öffnen. Rückwandhalter, Kleiderstangenhalter, Bodenträger und Türbeschläge aus Metall gewährleisten dauerhafte Stabilität und Belastbarkeit.
- Geschraubte Bodenträger mit integriertem Stift (5 mm) zur Aufnahme der Fachböden und zur Sicherung gegen Auszug.

More Robust

- Despite constant opening and closing, sliding doors will stay easy to open for years to come. Metal wall mounts, clothing rail mounts, shelf supports and door hardware ensure long-term stability and toughness.
- Threaded shelf supports with integrated pins (5 mm) accommodate shelves and prevent them from sliding out.

Une plus grande robustesse

- Ouvrir – fermer – ouvrir - fermer: pendant de nombreuses années, vous pourrez ouvrir quotidiennement les portes coulissantes très facilement. Les supports de paroi arrière, les supports de tringles à vêtements, les taquets d'étagère et les ferrures de portes en métal garantissent une solidité et une robustesse durable.
- Taquets d'étagère vissés avec cheville intégrée (5 mm) pour porter les étagères et empêcher toute extraction.

Steviger

- Open, dicht en weer open, dicht. U kunt de schuifdeuren jarenlang elke dag gemakkelijk openen en sluiten. Achterwand-, kledingstang-, legplankdragers en het deurbeslag uit metaal staan borg voor duurzame stabiliteit en belastbaarheid.
- Geschroefde legplankdragers met een geïntegreerde stift (5 mm) ter ondersteuning van de legplanken en om uittrekken tegen te gaan.

Mehr Belastbarkeit

- Um ein Durchbiegen zu vermeiden, sind alle nolte Schrankböden mindestens 22 mm stark – und biegen sich selbst bei der hohen Belastung von 100 kg/m² maximal 1 cm durch.

Stronger

- To prevent bowing, all nolte shelves are at least 22 mm thick and won't bend by more than 1 cm – even when subjected to an extreme load of 100 kg/m².

Une capacité de charge plus élevée

- Pour éviter qu'elles se courbent toutes les étagères des armoires nolte ont une épaisseur d'au moins 22 mm - et ne fléchissent que d'1 cm au maximum même sous un poids de 100 kg/m².

Belastbaarder

- Om doorbuigen tegen te gaan, zijn alle legplanken van nolte minimaal 22 mm dik, en zelfs bij een zware belasting van 100 kg/m² buigen de bodems hooguit 1 cm door.

UNSER VERSPRECHEN!

OUR PROMISE!

NOTRE PROMESSE !

ONZE BELOFTE!

GESUNDHEIT

HEALTH
SANTÉ
GEZONDHEID

Standard Spiegel
Standard mirror
Miroir traditionnel
Standaard spiegels

30-50.000 ppm

RoHS

RoHS

RoHS

RoHS

< 1.000 ppm

US Federal

US Federal law

US Federal

US Federal

< 90 ppm

Lead-free Spiegel

Lead-free mirror

Miroir sans plomb

Loodvrije spiegels

Messung auf trockener Farbe nach ISO 11885, Test TÜV. | Tested on dry paint as directed in ISO 11885, TÜV test.
Mesure sur peinture sèche selon la norme ISO 11885, test du TÜV. | Messing op een droge verflaag volgens ISO 11885, TÜV test.



600-fach geringerer Bleigehalt

600 x less lead content | 600 fois plus faible teneur en plomb | 600 maal lager loodgehalte



Ohne Zusatz von Blei

Der natürliche Bleigehalt des Spiegels ist extrem gering (unter 50 ppm). Er liegt weit unter der Untergrenze aller gesetzlichen Vorschriften.

No added lead

The natural lead content of this mirror is extremely small (less than 50 ppm), placing it well below all legally stipulated limits.

Sans addition de plomb

La teneur en plomb naturelle du miroir est extrêmement faible (moins de 50 ppm). Elle s'inscrit nettement en dessous de la limite inférieure prescrite par toutes les directives légales.

Zonder toevoeging van lood

Het natuurlijke loodgehalte van de spiegel is uitermate laag (minder dan 50 ppm). Het ligt ruim onder het wettelijk voorgeschreven maximum norm.

Messwerte nach 28 Tagen Test results after 28 days Valeurs après 28 jours Valeurs après 28 jours	VOC VOC COV VOS	Formaldehyd Formaldehyde Formaldéhyde Formaldehyde
Lead-free Spiegel Lead-free mirror Miroir sans plomb Loodvrije spiegels	< 10 µg/m	< 5 µg/m
AFSSET AgBB AFSSET / AgBB AFSSET / AgBB AFSSET / AgBB	< 1.000 µg/m	< 10 µg/m

Messung nach ISO 16000, Test EUROFINS | Tested in accordance with ISO 16000, EUROFINS test | Mesure selon la norme ISO 16000, Test d'EUROFINS | Messing volgens de ISO 16000 norm, EUROFINS test



Lead-free Spiegel setzen praktisch keine flüchtigen organischen Verbindungen (VOC) und Formaldehyde frei. Er wird ohne Kupfer produziert und enthält keine Weichmacher (Phthalate).

Lead-free mirrors release virtually no volatile organic compounds (VOCs) or formaldehydes. Made without copper with no plasticizers (phthalates).

Les miroirs sans plomb n'émettent pratiquement aucuns composés organiques volatils (COV) et formaldéhydes. Le miroir est fabriqué sans cuivre et ne contient aucun plastifiant (phtalate).

Loodvrije spiegels scheiden praktisch geen vluchtige organische stoffen (VOS) en formaldehyde af. Er wordt geen koper gebruikt in het productieproces en het product bevat geen weekmakers (ftalaten).

LUFTQUALITÄT!

AIR QUALITY!
QUALITÉ DE L'AIR !
LUCHTKWALITEIT!

UMWELT

ENVIRONMENT
ENVIRONNEMENT
MILIEU



Ökostrom – darauf können Sie sich verlassen.

molte Möbel produziert seine Produkte ausschließlich mit Ökostrom. Wer sich für Ökostrom entscheidet, will der Umwelt Gutes tun. Aber Ökostrom ist eben nicht gleich Ökostrom. Die Produkte Öko-, Natur- und Geostrom stammen zu 100 % aus erneuerbaren Energiequellen, nämlich aus skandinavischen und regional gelegenen Wasserkraftwerken oder Geothermieanlagen. Ausgezeichnet mit dem „Grüner Strom Label“ in Gold, leistet der Naturstrom einen wichtigen Beitrag zum Umweltschutz.



Green Electricity – You Can Count On It.

molte Möbel manufactures its products using exclusively green electricity. While deciding to use green electricity shows a dedication to the environment, not all green electricity is generated in the same way. Green, natural and geothermal electricity products are derived from 100% renewable sources of energy, such as geothermal plants or hydroelectric power stations in Germany and Scandinavia. Awarded the gold Green Electricity label, natural electricity makes an important contribution to environmental protection.

Électricité verte – vous pouvez vous y fier.

molte Möbel fabrique ses produits exclusivement avec de l'« électricité verte ». Qui opte pour l'électricité verte veut du bien à l'environnement. Mais il y a électricité verte et électricité verte. Les courants écologique, naturel et géothermique proviennent à 100 % de sources d'énergie renouvelables : centrales hydrauliques scandinaves et régionales ou installations géothermiques. Porteur du « Label d'or courant vert », le courant écologique apporte une contribution importante à la protection de l'environnement.

Groene stroom – daar kunt u van iutgaan.

molte Möbel worden uitsluitend met behulp van groene stroom gerealiseerd. Wie voor groene stroom kiest, kiest voor het milieu. Maar niet alle groene stroom is hetzelfde. Onze groene, natuurlijke en hydro-elektrische stroom komen voor 100% voort uit duurzame energiebronnen, namelijk uit waterkrachtcentrales of hydro-elektrische centrales in Scandinavië of Duitsland. Bekroond met het gouden „Grüner Strom Label“ levert groene stroom een belangrijke bijdrage aan het milieu.



Unsere Verantwortung gegenüber der Umwelt äußert sich in nachhaltiger Produktion und in dem Versprechen, der Natur nicht mehr zu nehmen, als wir zurückgeben. Daher verfügt molte Möbel über die FSC®- als auch über die PEFC-Zertifizierung. Bei beiden Siegeln handelt es sich um weltweit anerkannte Zertifizierungssysteme, die Produkte aus sozialverträglicher und umweltgerechter Waldbewirtschaftung auszeichnen. Darüber hinaus sind molte Möbel auch mit dem Blauen Engel ausgezeichnet, d. h. sie sind besonders emissionsarm.

Our responsibility to the environment is evidenced in our sustainable production and in our promise to take no more from nature than we give back. In keeping with this responsibility, molte has obtained certification from both the FSC® and the PEFC. Representing certification systems that are recognized throughout the world, each of these seals are awarded to products derived from socially responsible and environmentally sustainable forest management. Our furnishings also bear the „Blue Angel“ seal, certifying their especially low emissions profiles.

Notre sens de la responsabilité vis-à-vis de l'environnement se manifeste dans notre concept de production durable et dans la promesse de ne pas prendre à la nature plus que nous ne lui rendons. C'est pourquoi les meubles molte sont certifiés FSC® et PEFC. Ces deux labels sont des systèmes de certification reconnus dans le monde entier; ils désignent les produits d'une exploitation forestière socialement acceptable et respectueuse de l'environnement. En outre, les meubles molte portent également le label de l'Ange bleu, c'est-à-dire qu'ils sont particulièrement pauvres en émissions.

Ons verantwoordelijkheidsgevoel voor het milieu uit zich in duurzame producten en de belofte niet meer uit het milieu te halen dan we eraan teruggeven. Zo-doende is molte Möbel zowel FSC®- alsook PEFC gecertificeerd. Beide keurmerken maken deel uit van wereldwijd erkende certificeringssystemen en worden toegekend aan producten die verkregen zijn op basis van maatschappelijk verantwoord en duurzaam bosbeheer. molte Möbel zijn bovendien onderscheiden met het Blauwe Engel logo, wat betekent dat de meubels een heel lage emissie hebben.

VERANTWOORTUNG!

RESPONSIBILITY!

RESPONSABILITÉ !

VERANTWOORDELIJKHEIDSGEVOEL!

molte®

SERVICE

SERVICE
SERVICE CLIENTÈLE
DIENSTVERLENING

HORIZONT®



Komfortabel Planen mit unserer Planungssoftware

Ob Sie in einer 3D-Ansicht durch das Programm navigieren oder einen der Planungsassistenten nutzen, unser Planungssystem ermöglicht über zahlreiche Auswahlmenüs ein komfortables Planen von Möbeln und Räumen. Auch schwierigste räumliche Gegebenheiten wie z.B. Dachschrägen lassen sich mit unseren Planungssystemen millimetergenau planen.

Holen Sie sich unsere Planungssoftware unter www.nolte-moebel.de und gestalten Sie Ihre Wohnwelt erst einmal virtuell. Wir kümmern uns um die Ausführung.

Our planning software - the convenient way of designing your space

Whether you choose to use a 3D view or a planning assistant to navigate through the program, our planning software places numerous menus at your disposal, making it easy to select your furnishings and design your home's interior. The HORIZONT planning system even lets you plan around the most difficult features of a room, such as a slanted ceiling — accurate to within millimeters!

Download our planning software at www.nolte-moebel.de and furnish your home with virtual wardrobes. We'll take care of the details.

Planifiez confortablement avec notre logiciel de planification

Quelle que soit la méthode utilisée (navigation dans le programme grâce à l'affichage 3D ou utilisation de l'un des assistants de planification), notre système de planification vous permettra grâce à de nombreux onglets de planifier confortablement vos meubles et votre intérieur. Même les coins d'une pièce les plus difficiles à meubler tels que les plafonds inclinés peuvent être planifiés au millimètre près au moyen de notre programme de planification.

Venez vous procurer le logiciel de planification sur www.nolte-moebel.de et concevez votre habitat virtuellement. Nous nous occupons de la réalisation.

GUT GEPLANT!

INTELLIGENT PLANNING!
BIEN PLANIFIÉ !
GOED GEPLAND!

Comfortabel plannen met onze planningssoftware

Of u nu met behulp van 3D-afbeeldingen door het programma navigeert of een planningsassistent gebruikt, ons planningsstelsel maakt het mogelijk via talrijke keuzemenu's gemakkelijk meubels en kamers te plannen. Ook de moeilijkste ruimtelijke omstandigheden, zoals bijv. een schuin dak, kunt u met ons planningsstelsel op de millimeter precies plannen.

Bestel onze plannings-software onder www.nolte-moebel.de en creëer uw virtuele woonwereld. Wij zorgen voor de uitvoering.

FARBEN

COLOURS
COULEURS
KLEUREN

HORIZONT3000

HORIZONT4500

HORIZONT6000

HORIZONT7000

HORIZONT7500

HORIZONT8000

HORIZONT9000

HORIZONT10000

	Birke-Nb. Imitation birch Imitation bouleau Berken imitatie	Polarweiß Polar white Blanc polaire Poolwit	Samtahorn-Nb. Imit. velvet maple Imit. érable satiné Satiijn-ahorn imitatie	Satin-Esche-Nb. Imit. satin ash Imit. frêne satiné Satiijn-essen imit.	Ulme-Eichtholz-Effekt Elim real wood effect Olm houteffect	Rijeka-Eiche-Nb. Imit. Rijeka oak Imit. chêne Rijeka Rijeka eiken imit.	Sonoma-Eiche-Nb. Imit. Sonoma oak Imit. chêne Sonoma Sonoma eiken imit.	Buche-natur-Nb. Imitation beech Imitation hêtre naturel Beuken imitatie	Kirschbaum-natur-Nb. Imitation natural cherry Imitation merisier naturel Kersen-natuur imitatie	Eiche-natur-Nb. Imit. natural oak Imit. chêne naturel Eiken natuur imit.	Cabana-Nussbaum-Nb. Imit. Cabana walnut Imit. noyer Cabana Cabana notenboom imit.	Walnuss-natur-Nb. Imit. natural walnut Imit. noyer naturel Walnoten natuur imit.	Silberleiche-Nb. Imitation silver oak Imitation chêne argenté Zilver eiken imitatie	Mooreiche-Nb. Imit. bog oak Imitation chêne noir cénusé Veeneiken imitatie
HORIZONT3000	✓													
HORIZONT4500		✓	✓	✓	✓		✓	✓	✓	✓				
HORIZONT6000		✓								✓	✓			✓
HORIZONT7000		✓	✓	✓		✓		✓		✓	✓			✓
HORIZONT7500		✓	✓	✓				✓						
HORIZONT8000		✓	✓	✓		✓		✓			✓	✓		✓
HORIZONT9000		✓	✓	✓		✓					✓	✓	✓	✓
HORIZONT10000		✓	✓	✓		✓					✓	✓	✓	✓

HORIZONT3000

HORIZONT4500

HORIZONT6000

HORIZONT7000

HORIZONT7500

HORIZONT8000

HORIZONT9000

HORIZONT10000

	Samtbraun Brown velvet Brun satiné Bruin velours	Terra matt Frosted terra Terra mat Terra mat	Lava matt Frosted lava Lava mat Lava mat	Facetenspiegel Bevelled mirror Miroir à facettes Facetspiegel	Grauspiegel Grey mirror Miroir gris Grijs-spiegel	Kristalspiegel Crystal mirror Miroir en cristal Kristallen spiegel	Hochglanz weiß High-gloss white Blanc brillant Hoogglans wit	Hochglanz creme High-gloss cream Brillant crème Hoogglans crème	Hochglanz sahara High-gloss Sahara Brillant Sahara Hoogglans Sahara	Hochglanz schoko High-gloss chocolate Choco brillant Hoogglans choco	Weißglas White glass Verre blanc Witglas	Saharaglas Sahara glass Verre sahara Sahara-glas	Schokoglas Schoko glass Verre schoko Schoko-glas	Schwarzglas Black glass Verre noir Zwartglas
HORIZONT3000														
HORIZONT4500				✓										
HORIZONT6000					✓		✓	✓						
HORIZONT7000					✓		✓							
HORIZONT7500						✓								
HORIZONT8000						✓	✓							
HORIZONT9000	✓	✓	✓			✓	✓	✓	✓	✓				
HORIZONT10000	✓	✓	✓			✓					✓	✓	✓	✓

GRÖSSEN

SIZES
DIMENSIONS
AFMETINGEN

	Höhen Heights Hauters Hoogtes				Tiefen Depths Profondeurs Dieptes		30 Breite Width Largeur Breedte			40 Breite Width Largeur Breedte			50 Breite Width Largeur Breedte			60 Breite Width Largeur Breedte			75 Breite Width Largeur Breedte			80 Breite Width Largeur Breedte			90 Breite Width Largeur Breedte				
	200	225	242	+48	46	64																							
HORIZONT3000		✓	✓		✓	✓			✓					✓					✓	✓									
HORIZONT4500	✓	✓	✓		✓	✓				✓	✓			✓	✓						✓	✓							
HORIZONT6000		✓	✓		✓	✓				✓	✓			✓	✓						✓	✓							
HORIZONT7000		✓	✓		✓	✓	✓	✓		✓	✓						✓	✓			✓	✓			✓				
HORIZONT7500		✓	✓			✓	✓			✓	✓			✓	✓														✓
HORIZONT8000	✓	✓	✓	✓	✓	✓	✓	✓		✓	✓			✓	✓						✓	✓							
HORIZONT9000		✓	✓			✓				✓				✓	✓						✓	✓							
HORIZONT10000		✓	✓			✓				✓				✓	✓						✓	✓							

	100 Breite Width Largeur Breedte			120 Breite Width Largeur Breedte		160 Breite Width Largeur Breedte			200 Breite Width Largeur Breedte		Eckelemente Corner units Eléments d'angle Hoekelementen						Sonstiges Miscellaneous Diversen										Betüberbau Overbed unit Pont de lit Bedbovenbouw			
										30	50	60	60	60	80	100	100	30	45	60	80	100	115	115	60	100				
HORIZONT3000			✓								✓			✓					✓											
HORIZONT4500	✓	✓								✓					✓	✓	✓	✓		✓	✓	✓	✓	✓	✓	✓	✓			
HORIZONT6000	✓	✓		✓		✓		✓				✓			✓	✓	✓	✓		✓	✓	✓	✓	✓	✓	✓				
HORIZONT7000				✓	✓	✓	✓					✓		✓				✓		✓		✓			✓	✓				
HORIZONT7500	✓	✓												✓														✓		
HORIZONT8000	✓	✓		✓						✓				✓		✓	✓	✓		✓	✓	✓	✓			✓	✓			
HORIZONT9000	✓	✓								✓				✓		✓	✓	✓		✓						✓	✓			
HORIZONT10000	✓	✓								✓				✓		✓	✓	✓		✓						✓	✓			

HORIZONT3000
HORIZONT4500
HORIZONT6000
HORIZONT7000
HORIZONT7500
HORIZONT8000
HORIZONT9000
HORIZONT10000

Nolte Möbel GmbH & Co. KG
Konrad-Nolte-Str. 20
76726 Germersheim
Fon +49 (0) 72 74 51 - 0
Fan +49 (0) 72 74 51 - 210
info@nolte-moebel.de

www.nolte-moebel.de



www.facebook.com/nolte.de

nolte[®]
MÖBEL